



PYRAMID ON WALL



EN

ASSEMBLY INSTRUCTIONS

Important: Read the entire instruction before starting the assembly. Strictly follow all the instructions provided in this manual and carry out all of the stages of the installation process in the specified order. Failure to comply with these rules may lead to incorrect fitting of the decorative laths and the occurrence of visual defects. The warranty certificate is void if it is found that damage has been caused by incorrect installation. The base on which the product is to be installed must be flat and without significant differences in level. The product must be attached to the base. Note: Use lube for all screws to prevent them from breaking. Make sure that the greenhouse pallet cannot tip over and cause accidents. Make sure that the ground where you put the pallet is in level. Installing two ground spikes to the pallet will prevent it from tipping. Do not remove all the wooden rules inside the pallet. Only remove the ones that are necessary to access the part you need.

Installation requires at least 2 people.

DK

MONTERINGSVEJLEDNING

Vigtigt: Læs hele vejledningen, før du begynder monteringen. Følg nøje alle instruktioner i denne manual og udfør alle trin i installationsprocessen i den angivne rækkefølge. Manglende overholdelse af disse regler kan føre til forkert montering af de dekorative lister og visuelle fejl. Garantibeviset er ugyldigt, hvis det konstateres, at skader er forårsaget af forkert installation. Basen, hvor produktet skal installeres, skal være flad og uden væsentlige niveauforskelle. Produktet skal fastgøres til basen. Bemærk: Brug smøremiddel på alle skruer for at forhindre, at de knækker. Sørg for, at drivhusets palle ikke kan vælte og forårsage ulykker. Sørg for, at jorden, hvor du placerer pallen, er i vater. Installation af to jordspyd i pallen forhindrer den i at vælte. Fjern ikke alle trælisters inde i pallen. Fjern kun de nødvendige for at få adgang til de dele, du har brug for. Installationen kræver mindst 2 personer.

FR

INSTRUCTIONS D'ASSEMBLAGE

Important: Lisez entièrement ces instructions avant de commencer l'assemblage. Suivez strictement toutes les indications de ce manuel et réalisez toutes les étapes du processus d'installation dans l'ordre spécifié. Le non-respect de ces règles peut entraîner une mauvaise fixation des éléments décoratifs et des défauts visuels. Le certificat de garantie est annulé en cas de dommages dus à une mauvaise installation. La base sur laquelle le produit doit être installé doit être plane et sans différences de niveau significatives. Le produit doit être fixé à la base. Remarque: Utilisez du lubrifiant sur toutes les vis pour éviter qu'elles ne se cassent. Assurez-vous que la palette de la serre ne puisse pas basculer et provoquer d'accidents. Vérifiez que le sol sur lequel vous placez la palette est bien nivelé. L'installation de deux piquets de sol sur la palette empêchera son basculement. Ne retirez pas toutes les pièces en bois à l'intérieur de la palette, mais seulement celles nécessaires pour accéder aux éléments requis. L'installation nécessite au moins 2 personnes.

SE

MONTERINGSANVISNING

Viktigt: Läs hela instruktionen innan du påbörjar monteringen. Följ noggrant alla instruktioner i denna manual och genomför alla steg i installationsprocessen i den angivna ordningen. Underlåtenhet att följa dessa regler kan leda till felaktig montering av de dekorativa listerna och orsaka visuella defekter. Garantibeviset är ogiltigt om det visar sig att skadan orsakats av felaktig installation. Basen som produkten ska installeras på måste vara plan och utan betydande nivåskillnader. Produkten måste fästas i basen. Notera: Använd smörjmedel för alla skruvar för att förhindra att de går sönder. Se till att växthusets pall inte kan välta och orsaka olyckor. Se till att marken där du placerar pallen är i nivå. Att installera två marksträvor i pallen förhindrar att den tippar. Ta inte bort alla träreglar inuti pallen. Ta bara bort de som är nödvändiga för att komma åt den del du behöver.

Installation kräver minst 2 personer.

FI

ASENNUSOHJEET

Tärkeää: Lue koko ohje ennen asennuksen aloittamista. Noudata tarkasti kaikkia tämän ohjekirjan ohjeita ja suorita kaikki asennusvaiheet määrätystä järjestyksessä. Näiden sääntöjen noudattamatta jättäminen voi johtaa koristeosien virheelliseen kiinnitykseen ja visuaalisiin virheisiin. Takuu mitätöidään, jos havaitaan, että vahinko on aiheutunut virheellisestä asennuksesta. Tuotteen asennusohje on oltava tasainen ja ilman merkittäviä korkeuseroja. Tuote on kiinnitettävä alustaan. Huomio: Käytä voiteluainetta kaikissa ruuveissa estääksesi niiden katkeamisen. Varmista, ettei kasvihooneen lava voi kaatua ja aiheuttaa onnettomuuksia. Varmista, että alusta, jolle lava asetetaan, on tasainen. Kaksi maapiikkiä lavassa estää sen kaatumisen. Älä poista kaikkia puisia tukia lavasta. Poista vain ne, jotka ovat tarpeen osien saavuttamiseksi. Asennukseen tarvitaan vähintään 2 henkilöä.

LV

MONTĀŽAS INSTRUKCIJA

Svarīgi: Pirms montāžas sākšanas rūpīgi izlasiet visu instrukciju. Stingri ievērojiet visus šajā rokasgrāmatā sniegtos norādījumus un veiciet visas uzstādīšanas darbības norādītajā secībā. Neievērojot šos noteikumus, var rasties dekoratīvo listu nepareiza montāža un vizuāli defekti. Garantijas sertifikāts tiek anulēts, ja tiek konstatēts, ka bojājumi radušies nepareizas uzstādīšanas dēļ. Pamatnei, uz kuras produkts tiek uzstādīts, jābūt līdzenai un bez būtiskām līmeņa atšķirībām. Produkts ir jāpiestiprina pie pamatnes. Piezīme: Lietojiet smērvielu visām skrūvēm, lai novērstu to lūšanu. Pārļiecinieties, ka siltumnīcas palete nevar apgāzties un izraisīt negadījumus. Pārļiecinieties, ka virsma, kurā palete tiek novietota, ir līmenī. Divu zemes mietu uzstādīšana paletē novērsīs tās apgāšanos. Neizņemiet visas koka daļas no paletes, tikai tās, kas nepieciešamas, lai piekļūtu vajadzīgajām detaļām. Uzstādīšanai nepieciešami vismaz 2 cilvēki.

NO

MONTERINGSINSTRUKSJONER

Viktig: Les hele instruksjonen før du starter monteringen. Følg nøye alle instruksjonene i denne manualen og utfør alle trinnene i installasjonsprosessen i den angitte rekkefølgen. Unnløstelse av å følge disse reglene kan føre til feilmontering av de dekorative listene og forekomsten av visuelle defekter. Garantibeviset er ugyldig hvis det viser seg at skader er forårsaket av feil installasjon. Grunnlaget som produktet skal installeres på, må være flatt og uten vesentlige nivåforskjeller. Produktet må festes til basen. Merk: Bruk smøremiddel på alle skruer for å unngå at de knekker. Sørg for at veksthusets pall ikke kan velte og forårsake ulykker. Sørg for at bakken der du plasserer pallen, er i vater. Å installere to jordspiker i pallen forhindrer at den velter. Ikke fjern alle treløstene inne i pallen. Fjern kun de som er nødvendige for å få tilgang til delen du trenger.

Installasjon krever minst 2 personer.

DE

MONTAGEANLEITUNG

Wichtig: Lesen Sie die gesamte Anleitung, bevor Sie mit der Montage beginnen. Befolgen Sie strikt alle Anweisungen in diesem Handbuch und führen Sie alle Installations-schritte in der angegebenen Reihenfolge aus. Die Nichtbeachtung dieser Regeln kann zu einer fehlerhaften Befestigung der Zierleisten und optischen Mängeln führen. Die Garantiebescheinigung erlischt, wenn festgestellt wird, dass Schäden durch unsachgemäße Installation verursacht wurden. Die Basis, auf der das Produkt installiert wird, muss eben und ohne erhebliche Höhenunterschiede sein. Das Produkt muss an der Basis befestigt werden. Hinweis: Verwenden Sie Schmiermittel für alle Schrauben, um Brüche zu vermeiden. Stellen Sie sicher, dass die Palette des Gewächshauses nicht umkippen und Unfälle verursachen kann. Achten Sie darauf, dass der Boden, auf dem die Palette steht, eben ist. Die Installation von zwei Bodenankern verhindert das Umkippen der Palette. Entfernen Sie nicht alle Holzstützen in der Palette. Entfernen Sie nur die, die zum Zugriff auf die benötigten Teile erforderlich sind. Für die Installation sind mindestens 2 Personen erforderlich.

EE

PAIGALDUSJUHEND

Oluline: Lugege kogu juhend enne paigalduse alustamist läbi. Järgige rangelt kõiki käesolevas juhendis toodud juhiseid ning täitke kõik paigaldusetapid ettenähtud järjekorras. Nende reeglite eiramine võib põhjustada dekoratiivliistude valet kinnitamist ja visuaalseid defekte. Garantii kehtivus lõpeb, kui tuvastatakse, et kahjustused on põhjustatud valest paigaldusest. Toote paigaldusalus peab olema tasane ja ilma oluliste kõrguse erinevusteta. Toode tuleb alusele kinnitada. Märkus: Kasutage kõigi kruvide määrimiseks määrdeainet, et vältida nende purunemist. Veenduge, et kasvuhoonealus ei saaks ümber kukkuda ja õnnetusi põhjustada. Kontrollige, et pind, kuhu alus asetatakse, oleks tasane. Kahe maapinnaankru paigaldamine alusele aitab vältida selle ümberkukkumist. Ärge eemaldage kõiki puitelemente alusest, vaid ainult need, mis on vajalikud juurdepääsuks vajalikele osadele. Paigaldamiseks on vaja vähemalt 2 inimest.

LT

MONTAVIMO INSTRUKCIJA

Svarbu: Prieš pradėdami montavimą atidžiai perskaitykite visą instrukciją. Griežtai laikykitės visų šiame vadove pateiktų nurodymų ir vykdykite visus įrengimo etapus nurodyta tvarka. Nesilaikant šių taisyklių, dekoratyvinės juostelės gali būti neteisingai sumontuotos, o vizualiniai defektai – neišvengiami. Garantinis pažymėjimas nustoja galioti, jei nustatoma, kad žala atsirado dėl netinkamo įrengimo. Pagrindas, ant kurio bus montuojamas produktas, turi būti lygus ir be didelių lygių skirtumų. Produktas turi būti pritvirtintas prie pagrindo. Pastaba: Visoms varžtams sutepti naudokite tepalą, kad išvengtumėte jų lūžimo. Įsitinkite, kad šiltnamio paletės negali apvirsti ir sukelti nelaimingų atsitikimų. Patikrinkite, ar paviršius, ant kurio pastatysite paletę, yra lygus. Dvių žemės kuoliukų įrengimas paletėje apsaugos ją nuo apvirtimo. Neišimkite visų medinių detalių iš paletės, tik tas, kurios būtinos norint pasiekti reikalingas dalis.

Montavimui reikalingi bent 2 žmonės.

SK

MONTÁŽNY NÁVOD

Dôležité: Pred začatím montáže si dôkladne prečítajte celý návod. Dôsledne dodržiavajte všetky pokyny uvedené v tejto príručke a vykonajte všetky kroky inštalácie v určenom poradí. Nedodržanie týchto pravidiel môže viesť k nesprávnej montáži dekoratívnych listů a vzniku vizuálnych chýb. Záruka je neplatná, ak sa zistí, že škoda bola spôsobená nesprávnou montážou. Základňa, na ktorú sa produkt inštaluje, musí byť rovná a bez výrazných výškových rozdielov. Produkt musí byť pripevnený k základni. Poznámka: Na všetky skrutky použite mazivo, aby sa predišlo ich zlomeniu. Uistite sa, že paleta skleníka sa nemôže prevrátiť a spôsobiť nehodu. Skontrolujte, či je povrch, na ktorý umiestnite paletu, rovný. Inštalácia dvoch zemných kotiev zabráni prevráteniu palety. Neodstraňujte všetky drevené prvky vo vnútri palety, iba tie, ktoré sú nevyhnutné na prístup k potrebným dielom.

Montáž vyžaduje minimálne 2 osoby.

SI

NAVODILA ZA SESTAVO

Pomembno: Pred začetkom sestavljanja natančno preberite celotna navodila. Strogo upoštevajte vsa navodila v tem priročniku in izvedite vse faze namestitve v določenem vrstnem redu. Neupoštevanje teh pravil lahko povzroči nepravilno pritrditev dekorativnih letvic in nastanek vizualnih napak. Garancija ni veljavna, če se ugotovi, da je bila škoda povzročena zaradi nepravilne namestitve. Osnova, na katero bo izdelek nameščen, mora biti ravna in brez večjih višinskih razlik. Izdelek mora biti pritrjen na podlago. Opomba: Vse vijake premažite z mazivom, da preprečite njihovo zlom. Poskrbite, da se paleta rastlinjaka ne more prevrniti in povzročiti nesreč. Preverite, ali je površina, na katero postavite paletu, ravna. Namestitev dveh talnih sider bo preprečila prevrnitev. Ne odstranjujte vseh lesenih delov znotraj palete, temveč samo tiste, ki so potrebni za dostop do zelenih delov.

Za namestitev sta potrebni vsaj 2 osebi.

PL

INSTRUKCIJA MONTAŻU

Ważne: Przed rozpoczęciem montażu należy dokładnie przeczytać całą instrukcję. Należy ściśle przestrzegać wszystkich wskazówek zawartych w niniejszym podręczniku i wykonywać wszystkie etapy instalacji w określonej kolejności. Nieprzestrzeganie tych zasad może skutkować nieprawidłowym zamontowaniem listew dekoracyjnych oraz wystąpieniem wad wizualnych. Certyfikat gwarancji traci ważność, jeśli zostanie stwierdzone, że uszkodzenia wynikły z nieprawidłowego montażu. Podstawa, na której montowany jest produkt, musi być płaska i pozbawiona znaczących różnic poziomu. Produkt musi być przymocowany do podstawy. Uwaga: Należy używać smaru do wszystkich śrub, aby zapobiec ich pękaniu. Upewnij się, że paleta szklarni nie może się przewrócić i spowodować wypadku. Sprawdź, czy podłoga, na którym ustawiasz paletę, jest wypoziomowana. Zamocowanie dwóch kotew gruntowych zapobiegnie jej przewróceniu. Nie usuwaj wszystkich drewnianych elementów wewnątrz palety, a jedynie te, które są konieczne do uzyskania dostępu do potrzebnych części. Do montażu wymagane są co najmniej 2 osoby.

HU

ÖSSZESZERELÉSI ÚTMUTATÓ

Fontos: Az összeszerelés megkezdése előtt olvassa el az egész útmutatót. Szigorúan kövesse a kézikönyvben megadott összes utasítást, és végezze el az összeszerelési lépéseket a megadott sorrendben. Az előírások be nem tartása a dekorációs lécek hibás felszereléséhez és esztétikai hibákhoz vezethet. A garancia érvénytelené válik, ha megállapítják, hogy a károk helytelen telepítésből adódtak. A termék alapjának síknak és jelentős szintkülönbségnek nélkülöznie kell lennie. A terméket rögzíteni kell az alaphoz. Megjegyzés: Minden csavart kenőanyaggal kell kezelni, hogy megelőzzük a törést. Biztosítsa, hogy az üvegház raklapja ne borulhasson fel és ne okozzon balesetet. Ellenőrizze, hogy a raklapot sík felületre helyezi-e. Két földhorgony felszerelése megakadályozza a felborulást. Ne távolítsa el az összes faelemet a raklapon belül, csak azokat, amelyek szükségesek a hozzáféréshez.

A telepítéshez legalább 2 személy szükséges.

HR

UPUTE ZA MONTAŻU

Važno: Prije početka montáže pažljivo pročitajte cijele upute. Strogo se pridržavajte svih smjernica u ovom priručniku i provodite sve faze instalacije prema navedenom redoslijedu. Nepoštivanje ovih pravila može dovesti do nepravilnog pričvršćivanja ukrasnih letvica i pojave vizualnih nedostataka. Jamstvo prestaje vrijediti ako se utvrdi da je šteta uzrokovana nepravilnom instalacijom.

Podloga na koju se proizvod postavlja mora biti ravna i bez značajnih razlika u razini. Proizvod mora biti pričvršćen za podlogu. Napomena: Koristite mazivo na svim vijcima kako biste spriječili njihovo pucanje. Osigurajte da paleta staklenika ne može pasti i uzrokovati nesreću. Provjerite je li podloga na kojoj postavljate paletu ravna. Postavljanje dviju zemaljskih sidara na paletu spriječit će njezino prevrtanje. Nemojte uklanjati sve drvene dijelove unutar palete, već samo one koji su nužni za pristup potrebnim dijelovima.

Za montažu su potrebne najmanje 2 osobe.

CZ

MONTÁŽNÍ NÁVOD

Důležité: Před zahájením montáže si pečlivě přečtěte celý návod. Přísně dodržujte všechny pokyny uvedené v této příručce a postupujte podle instalačních kroků ve stanoveném pořadí. Nedodržení těchto pravidel může vést k nesprávné instalaci dekorativních listů a vzniku vizuálních vad. Záruka se stává neplatnou, pokud se zjistí, že škoda byla způsobena nesprávnou instalací. Základna, na kterou bude produkt instalován, musí být rovná a bez výrazných výškových rozdílů. Produkt musí být připevněn k základně. Poznámka: Používejte mazivo na všechny šrouby, aby nedošlo k jejich zlomení. Ujistěte se, že paleta skleníku nemůže převrhnout a způsobit nehodu. Zkontrolujte, zda je povrch, na který umístíte paletu, vyrovnaný. Instalace dvou zemních hřebů do palety zabráni jejímu převrácení. Neodstraňujte všechny dřevěné prvky uvnitř palety, pouze ty, které jsou nutné k přístupu k potřebným částem. Montáž vyžaduje alespoň 2 osoby.

RO

INSTRUCȚIUNI DE ASAMBLARE

Important: Citiți cu atenție întreaga instrucțiune înainte de a începe asamblarea. Respectați cu strictețe toate indicațiile din acest manual și efectuați toate etapele instalării în ordinea specificată. Nerespectarea acestor reguli poate duce la o montare incorectă a ornamentelor decorative și la apariția unor defecte vizuale. Certificatul de garanție devine nul dacă se constată că daunele au fost cauzate de o instalare incorectă. Baza pe care se montează produsul trebuie să fie plană și fără diferențe semnificative de nivel. Produsul trebuie fixat pe bază. Notă: Folosiți lubrifiant pentru toate șuruburile pentru a preveni ruperea acestora. Asigurați-vă că paletul seriei nu se poate răsturna și provoca accidente. Verificați ca suprafața pe care puneți paletul să fie nivelată. Instalarea a două ancore de sol pe palet va preveni răsturnarea acestuia. Nu îndepărtați toate elementele de lemn din palet, doar cele necesare pentru a accesa piesele de care aveți nevoie.

Instalarea necesită cel puțin 2 persoane.

BG

ИНСТРУКЦИИ ЗА СГЛОбЯВАНЕ

Важно: Прочетете внимателно цялата инструкция преди да започнете сглобяването. Стриктно спазвайте всички указания в това ръководство и изпълнявайте всички етапи на монтажа в зададената последователност. Неспазването на тези правила може да доведе до неправилен монтаж на декоративните елементи и визуални дефекти. Гаранционният сертификат става невалиден, ако се установи, че повредите са причинени от неправилна инсталация. Основата, върху която ще се монтира продуктът, трябва да бъде равна и без значителни разлики в нивото. Продуктът трябва да бъде закрепен към основата. Забележка: Използвайте лубрикант за всички винтове, за да предотвратите тяхното счупване. Уверете се, че палетата на оранжерията не може да се преобърне и да причини инциденти. Проверете дали повърхността, върху която поставяте палетата, е нивелирана. Монтирането на два земни анкера в палетата ще предотврати нейното преобръщане. Не премахвайте всички дървени елементи вътре в палетата, а само тези, които са необходими за достъп до желаните части. За монтажа са необходими поне 2 души.

GR

ΟΔΗΓΙΕΣ ΣΥΝΑΡΜΟΛΟΓΗΣΗΣ

Σημαντικό: Διαβάστε προσεκτικά όλες τις οδηγίες πριν ξεκινήσετε τη συναρμολόγηση. Ακολουθήστε αυστηρά όλες τις οδηγίες αυτού του εγχειριδίου και εκτελέστε όλα τα στάδια της εγκατάστασης με την καθορισμένη σειρά. Η μη τήρηση αυτών των κανόνων μπορεί να οδηγήσει σε λανθασμένη τοποθέτηση των διακοσμητικών λωρίδων και την εμφάνιση οπτικών ελαττωμάτων. Η εγγύηση παύει να ισχύει εάν διαπιστωθεί ότι η ζημιά προκλήθηκε από εσφαλμένη εγκατάσταση. Η βάση στην οποία θα τοποθετηθεί το προϊόν πρέπει να είναι επίπεδη και χωρίς σημαντικές διαφορές ύψους. Το προϊόν πρέπει να στερεωθεί στη βάση. Σημείωση: Χρησιμοποιήστε λιπαντικό σε όλες τις βίδες για να αποφύγετε το σπάσιμο. Βεβαιωθείτε ότι η παλέτα του θερμοκηπίου δεν μπορεί να ανατραπεί και να προκαλέσει ατυχήματα. Ελέγξτε ότι το έδαφος όπου τοποθετείτε την παλέτα είναι επίπεδο. Η τοποθέτηση δύο αγκυριών εδάφους στην παλέτα θα αποτρέψει την ανατροπή της. Μην αφαιρείτε όλα τα ξύλινα στοιχεία στο εσωτερικό της παλέτας, μόνο αυτά που είναι απαραίτητα για την πρόσβαση στα απαιτούμενα εξαρτήματα. Για την εγκατάσταση απαιτούνται τουλάχιστον 2 άτομα.

IT

ISTRUZIONI DI MONTAGGIO

Importante: Leggere attentamente l'intero manuale prima di iniziare il montaggio. Seguire rigorosamente tutte le istruzioni fornite in questo manuale e completare tutte le fasi del processo di installazione nell'ordine specificato. Il mancato rispetto di queste regole potrebbe portare a un fissaggio errato delle modanature decorative e a difetti visivi. Il certificato di garanzia diventa nullo se i danni sono causati da un'installazione errata. La base su cui verrà installato il prodotto deve essere piana e priva di differenze di livello significative. Il prodotto deve essere fissato alla base. Nota: Applicare lubrificante su tutte le viti per evitare rotture. Assicurarsi che il pallet della serra non possa ribaltarsi e causare incidenti. Controllare che il terreno su cui si posiziona il pallet sia livellato. L'installazione di due ancoraggi a terra eviterà il ribaltamento. Non rimuovere tutte le strutture in legno all'interno del pallet, solo quelle necessarie per accedere alle parti richieste. L'installazione richiede almeno 2 persone.

MT

ISTRUZZJONIJIET GHALL-ASSEMBLAGĠ

Importanti: Aqra l-istruzzjonijiet kollha qabel tibda l-assemblaġġ. Segwi b'attenzjoni l-passi kollha f'dan il-manwal u wettaq il-proċedura ta' installazzjoni fl-ordni specificata. Nuqqas ta' konformità ma' dawn ir-regoli jista' jwassal għal assemblaġġ ħażin tal-linji dekorattivi u difetti viżwali. Iċ-ċertifikat tal-garanzija jsir invalidu jekk jinstab li l-ħsarat ġew ikkawżati minn installazzjoni mhux korretta. Il-bażi fuq liema se tiġi installata l-prodott trid tkun ċatta u mingħajr differenzi sinifikanti fil-livell. Il-prodott għandu jkun imsakkar mal-bażi. Nota: Uża lubrikant fuq il-viti kollha biex tevita li jinkisru. Kun żgur li l-pallet tas-serra ma jstax jaq' u jikkawża incidenti. Iċċekkja li l-art fejn se tqiegħed il-pallet hija livellata. L-installazzjoni ta' zewġ ankri tal-art fil-pallet tipprevjeni li din tinqaleb. Tneħħix l-elementi kollha tal-injam ġewwa l-pallet, ħlief daww meħtieġa biex ikollok aċċess għall-partijiet meħtieġa. L-assemblaġġ jeħtieġ mill-inqas 2 persuni.

IE

TREORACHA TIONÓLA

Tábhachtach: Léigh an treoir iomlán sula dtosaíonn tú ar an tionól. Lean go docht gach treoir atá sa lámhleabhar seo agus cuir gach céim den phróiseas suiteála i gcrích san ord sonraithe. Má theipeann ort na rialacha seo a chomhlíonadh, d'fhéadfadh tionól mícheart na hailt mhaisiúcháin agus lochtanna amhairc tarlú. Beidh an teastas bharánta neamhbhailí má chuirtear damáiste i leith suiteáil mhícheart. Caitheadh an dromchla ar a gcuirfear an táirge a bheith cothrom agus gan aon difríochtaí suntasacha airde. Caitheadh an táirge a dhaingniú leis an mbonn. Nóta: Bain úsáid as bealadh ar na scriúna go léir chun iad a chosaint ar bhriseadh. Cinntigh nach féidir le pailléid an cheaptha teasa titim agus timpistí a chruthú. Cinntigh go bhfuil an talamh ina gcuirtear an phailléid cothrom. Cuir dhá thaca talún leis an bpailléid chun í a chosc ó thitim. Ná bain na struchtúir adhmaid uile istigh sa phailléid, ach amháin na cinn is gá chun rochtain a fháil ar na codanna a theastaíonn uait.

Teastaíonn ar a laghad 2 dhuine don suiteáil.

ES

INSTRUCCIONES DE MONTAJE

Importante: Lea completamente las instrucciones antes de comenzar el montaje. Siga estrictamente todas las indicaciones de este manual y realice todas las etapas del proceso de instalación en el orden especificado. El incumplimiento de estas normas puede provocar una colocación incorrecta de las molduras decorativas y la aparición de defectos visuales. El certificado de garantía quedará anulado si se determina que los daños fueron causados por una instalación incorrecta. La base sobre la que se instalará el producto debe ser plana y sin diferencias significativas de nivel. El producto debe estar fijado a la base. Nota: Utilice lubricante en todos los tornillos para evitar que se rompan. Asegúrese de que el palé del invernadero no pueda volcarse y causar accidentes. Verifique que la superficie donde coloque el palé esté nivelada. La instalación de dos anclajes al suelo en el palé evitará su vuelco. No retire todas las estructuras de madera dentro del palé, solo las necesarias para acceder a las piezas requeridas. Para la instalación se requieren al menos 2 personas.

NL

MONTAGE-INSTRUCTIES

Belangrijk: Lees de volledige instructies voordat u met de montage begint. Volg strikt alle instructies in deze handleiding en voer alle installatiestappen in de aangegeven volgorde uit. Niet-naleving van deze regels kan leiden tot een onjuiste bevestiging van de decoratieve latten en visuele gebreken. De garantie vervalt als blijkt dat schade is veroorzaakt door een onjuiste installatie. De ondergrond waarop het product wordt geïnstalleerd, moet vlak zijn en mag geen significante hoogteverschillen vertonen. Het product moet aan de basis worden bevestigd. Opmerking: Gebruik smeermiddel op alle schroeven om breuk te voorkomen. Zorg ervoor dat de pallet van de kas niet kan omvallen en ongelukken kan veroorzaken. Controleer of de grond waarop u de pallet plaatst, vlak is. Het installeren van twee grondankers in de pallet voorkomt kantelen. Verwijder niet alle houten steunen binnenin de pallet, alleen die nodig zijn om toegang te krijgen tot de vereiste onderdelen.

Voor de installatie zijn minimaal 2 personen nodig.

PT

INSTRUÇÕES DE MONTAGEM

Importante: Leia atentamente todas as instruções antes de iniciar a montagem. Siga rigorosamente todas as diretrizes deste manual e realize todas as etapas do processo de instalação na ordem especificada. O não cumprimento destas regras pode resultar numa fixação incorreta das ripas decorativas e em defeitos visuais. O certificado de garantia será anulado se for constatado que os danos foram causados por uma instalação incorreta.

A base onde o produto será instalado deve ser plana e sem diferenças de nível significativas. O produto deve ser fixado à base. Nota: Utilize lubrificante em todos os parafusos para evitar que se partam. Certifique-se de que o palete da estufa não possa tombar e causar acidentes. Verifique se o solo onde será colocado o palete está nivelado. A instalação de duas estacas no solo evitará que o palete tombe. Não remova todas as peças de madeira dentro do palete, apenas as necessárias para acessar as peças desejadas.

A instalação requer pelo menos 2 pessoas.

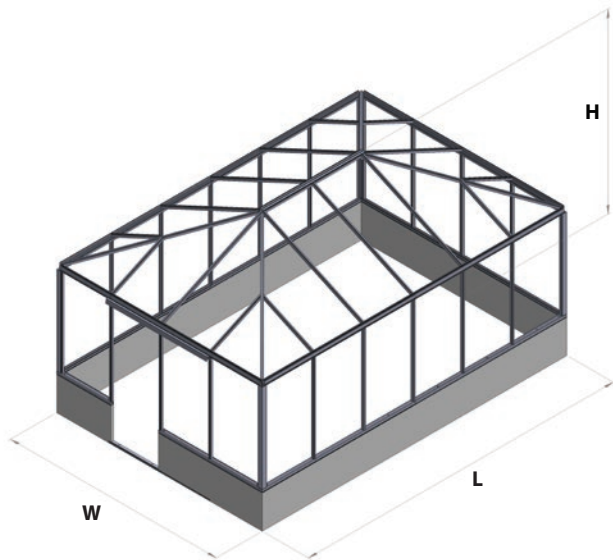

PYRAMID ON A WALL

W (mm)	L (mm)	H (mm)	(mm)	m ²
2352	2352	2495	1940	5,5
3098	3098	2647	1940	9,6
3098	3844	2687	1940	11,9
3098	4590	2700	1940	14,2
3098	5336	2700	1940	16,6
3098	6082	2700	1940	18,9

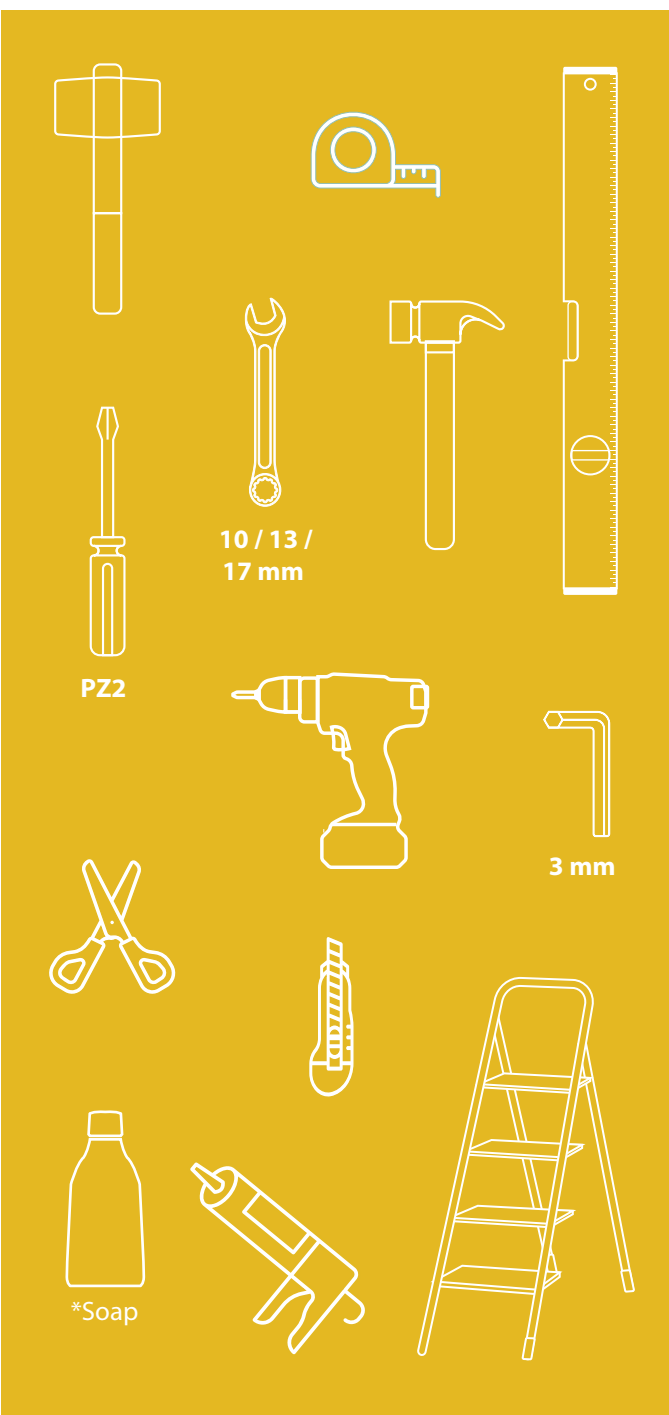
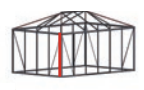

- UK:** Necessary tools – rubber mallet, measuring tape, spirit level, screwdriver PZ2, wrenches 10/13/17 mm, cordless drill, 3 mm hex key, utility knife, *soap for rubber when oil is not enough, silicone gun and silicone, ladder.
- SE:** Nödvändiga verktyg - Gummihammare, måttband, vattenpass, skruvmejsel PZ2, skiftnycklar 10/13/17 mm, batteridrivet skrutdragare, 3 mm insexnyckel, brytbladskniv, *tvål för gummit när oljan inte räcker till, silikonpistol och silikon, stige.
- NO:** Nødvendige verktøy - Gummihammer, målebånd, vater, skrutrekker PZ2, skrunøkler 10/13/17 mm, batteridrevet skrutrekker, 3 mm unbrakonøkkel, tapetkniv, *såpe for gummien når oljen ikke er nok, silikonpistol og silikon, stige.
- DK:** Nødvendigt værktøj - Gummihammer, målebånd, vaterpas, skruetrækker PZ2, skruenøgler 10/13/17 mm, batteridrevet skruetrækker, 3 mm unbrakonøgle, hobbykniv, *sæbe til gummi, når olien ikke er nok, silikonpistol og silikon, stige.
- FI:** Tarvittavat työkalut - Kumivasara, mittanauha, vatupassi, ruuvimeisseli PZ2, avaimet 10/13/17 mm, akkuruuvinväännin, 3 mm kuusiokoloavain, mattoveitsi, saippua kumille, *kun öljy ei riitä, silikonipistooli ja silikonit, tikkaat.
- DE:** Notwendige Werkzeuge - Gummihammer, Maßband, Wasserwaage, Schraubendreher PZ2, Schraubenschlüssel 10/13/17 mm, Akku-Schraubendreher, 3 mm Innensechskantschlüssel, Cutter-Messer, *Seife für das Gummi wenn das Öl nicht ausreicht, Silikon spritze und Silikon, Leiter.
- FR:** Outils nécessaires - Maillet en caoutchouc, mètre ruban, niveau à bulle, tournevis PZ2, clés 10/13/17 mm, tournevis sans fil, clé hexagonale de 3 mm, cutter, *savon pour le caoutchouc lorsque l'huile ne suffit pas, pistolet à silicone et silicone, échelle.
- LV:** Nepieciešamie instrumenti - Gumijas amurs, mērlente, līmenrādis, skrūvgrīznis PZ2, uzgriežņu atslēgas 10/13/17 mm, akumulatora skrūvgrīznis, 3 mm seškante, papīrnazis, *ziņas gumijām (kad nepietiek ar eļļu), silikona pistole un silikons, trepes.
- EE:** Vajalikud tööriistad - Kummivasar, mõõdulint, lood, kruvikeeraja PZ2, mutrivõtmel 10/13/17 mm, akukruvikeeraja, 3 mm kuuskantvõti, paberinuga, *seep ummi jaoks (kui õli ei ole piisavalt), silikonipistool ja silikoon, redel.
- LT:** Reikalingi įrankiai - Guminis plaktukas, matavimo juosta, gulsčiukas, atsuktuvus PZ2, veržiarakčiai 10/13/17 mm, akumuliatorinis atsuktuvus, 3 mm šešiakampis raktas, popierinis peilis, *muilas gumei (kai aliejaus nepakanka), silikono pistoletas ir silikonas, kopėčios.
- PL:** Niezbędne narzędzia - Młotek gumowy, miarka, poziomica, śrubokręt PZ2, klucz 10/13/17 mm, wkrętarka akumulatorowa, klucz imbusowy 3 mm, nóż do tapet, *mydło do gumy (gdzie olej jest za mało), pistolet do silikonu i silikon, drabina.
- CZ:** Potřebné nástroje - Gumová palice, svinovací metr, vodováha, šroubovák PZ2, klíče 10/13/17 mm, akumulátorový šroubovák, 3mm imbusový klíč, řezací nůž, *mýdlo pro gumu (když olej nestačí), silikonová pistole a silikon, žebřík.
- SK:** Potrebne nástroje - Gumové kladivo, meter, vodováha, skrutkovač PZ2, klúče 10/13/17 mm, akumulátorový skrutkovač, 3 mm imbusový klúč, rezač, *mydlo pre gumu (keď olej nestačí), silikónová pištoľ a silikón, rebrík.
- HU:** Szükséges szerszámok - Gumikalapács, mérőszalag, vízmérték, PZ2 csavarhúzó, villáskulcsok 10/13/17 mm, akkumulátoros csavarhúzó, 3 mm imbuszkulcs, sniccer, *szappan a gumihoz (ha az olaj nem elég), szilikonpisztoly és szilikon, létra.
- RO:** Unelte necesare - Ciocan din cauciuc, ruletă, nivelă, șurubelniță PZ2, chei 10/13/17 mm, șurubelniță cu acumulator, cheie imbus de 3 mm, cutter, *săpun pentru cauciuc (când uleiul nu este suficient), pistol de silicon și silicon, scară.
- SI:** Potrebna orodja - Gumijasto kladivo, merilni trak, vodna tehtnica, izvijač PZ2, ključ 10/13/17 mm, akumulatorski izvijač, 3 mm imbus ključ, olfa nož, *milo za gumo (kadar olje ni dovolj), pištola za silikon in silikon, lestev.
- HR:** Potrebni alati - Gumeni čekić, metar, libela, odvijač PZ2, ključevi 10/13/17 mm, akumulatorski odvijač, 3 mm imbus ključ, skalpel, *sapun za gumu kada ulje nije dovoljno, pištolj za silikon i silikon, ljestve.
- BG:** Необходими инструменти - Гумен чук, рулетка, нивелир, отвертка PZ2, гачени ключове 10/13/17 mm, акумулаторна отвертка, 3 mm шестограм, макетен нож, *сапун за гумата когато маслото не е достатъчно, пистолет за силикон и силикон, стълба.
- GR:** Απαραίτητα εργαλεία - Σφυρί από καουτσούκ, μεζούρα, αλφάδι, καταβίδι PZ2, κλειδιά 10/13/17 mm, καταβίδι μπαταρίας, κλειδί άλεν 3 mm, κοπίδι, *σαπούνι για το καουτσούκ όταν το λάδι δεν είναι αρκετό, πιστόλι σιλικόνης και σιλικόνη, σκάλα.
- IE:** Uirlísi riachtanacha - Casúr rubair, téip tomhais, leibhéal, scriúire PZ2, eochracha 10/13/17 mm, scriúire ceallraí, heicseagán 3 mm, scian páipéir, *gallúnach don rubar nuair nach bhfuil an ola go leor, piostal shilicóne agus sílicóne, dréimire.
- NL:** Benodigde gereedschappen - Rubberen hamer, meetlint, waterpas, schroevendraaier PZ2, steeksleutels 10/13/17 mm, accu-schroevendraaier, 3 mm inbusleutel, stanleymes, *zeep voor het rubber als de olie niet genoeg is, kitpistool en siliconen, ladder.
- IT:** Strumenti necessari - Martello in gomma, metro a nastro, livella, cacciavite PZ2, chiavi 10/13/17 mm, cacciavite a batteria, chiave a brugola da 3 mm, taglierino, *sapone per la gomma quando l'olio non è sufficiente, pistola per silicone e silicone, scala.
- ES:** Herramientas necesarias - Martillo de goma, cinta métrica, nivel, destornillador PZ2, llaves 10/13/17 mm, destornillador inalámbrico, llave Allen de 3 mm, cúter, *jabón para el caucho cuando el aceite no es suficiente, pistola de silicona y silicona, escalera.
- PT:** Ferramentas necessárias - Martelo de borracha, fita métrica, nível, chave de fendas PZ2, chaves 10/13/17 mm, chave de fendas elétrica, chave Allen de 3 mm, faca de papel, *sabão para a borracha quando o óleo não for suficiente, pistola de silicone e silicone, escada.
- MT:** Ghodda meħtieġa - Mazzun tal-lastiku, tejp tal-kejl, livell, tornavit PZ2, ċwieviet 10/13/17 mm, tornavit bil-batterija, ċavetta Allen ta' 3 mm, sikkina tal-karta, *sapun għall-gomma meta ż-żejt ma jkunx biżżejjed, pistola tas-silikon u silikon, sellu.

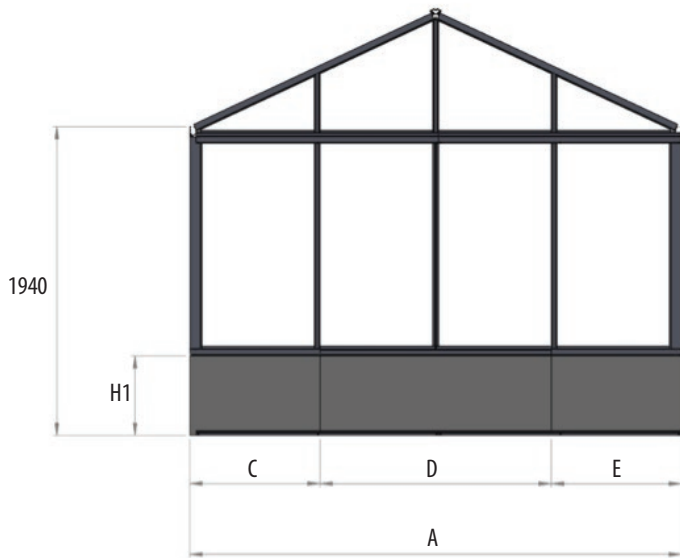

A = 3098
 B = 1606 / 2352 / 3098 / 3844 / 4590 / 5336 / 6082
 C = 820,5
 D = 1457
 E = 820,5
! A = C + D + E

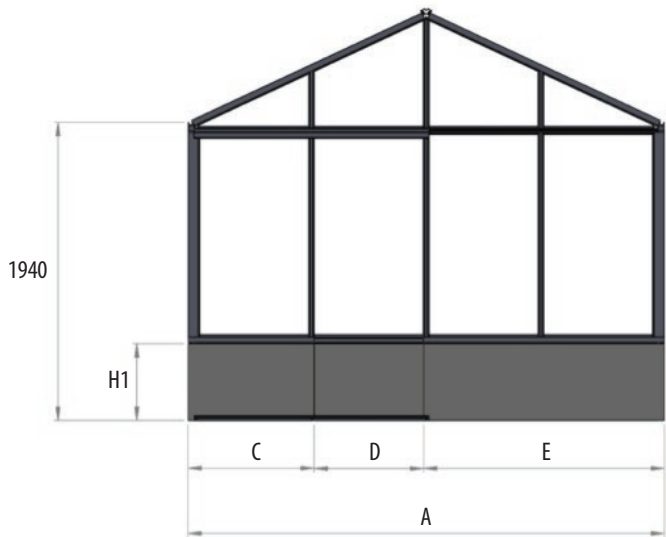
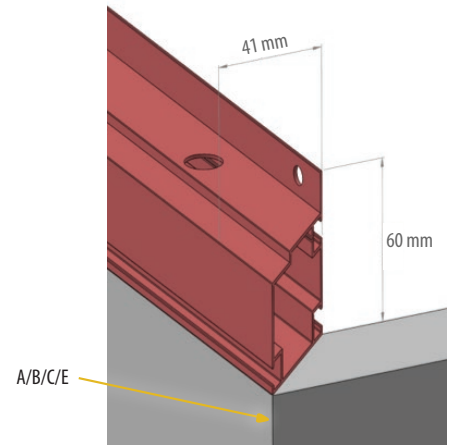

A = 3098
 B = 1606 / 2352 / 3098 / 3844 / 4590 / 5336 / 6082
 C = 820,5 / 1566,5
 D = 711
 E = 820,5 / 1566,5
! A = C + D + E

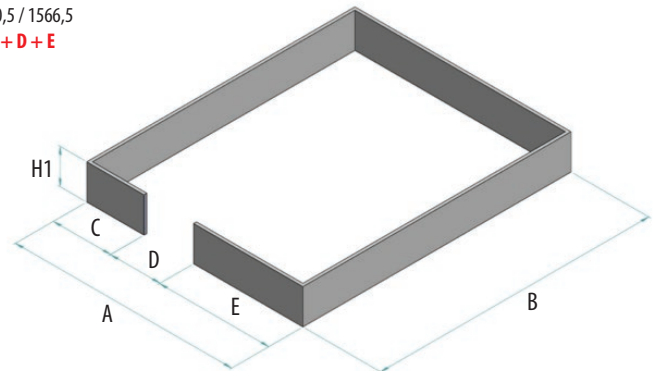

H1 = 100 / 200 / 300 / 400 / 500

1. Place profiles on wall 2. Mark drill spots

3. Drill 6 mm holes in wall 4. Cut base

profile for doors 5. Attach profiles to wall

with dowel and screw

SE: 1. Placera profiler på väggen 2. Markera borrhåll 3. Borra 6 mm hål i väggen

4. Skär basprofil för dörrar 5. Fäst profiler på väggen med plugg och skruv

NO: 1. Plasser profiler på veggen 2. Merk borepunkter 3. Bor 6 mm hull i veggen 4. Kutt bunnprofil for dører 5. Fest profiler til veggen med plugg og skruve

DK: 1. Placer profiler på væggen 2. Markér borepunkter 3. Bor 6 mm huller i væggen 4. Skær bundprofil til døre 5. Fastgør profiler til væggen med rawlplugg og skruue

FI: 1. Aseta profiilit seinälle 2. Merkitse porauskohdat 3. Poraa 6 mm reiät seinään

4. Leikkaa pohjaprofiili oville 5. Kiinnitä profiilit seinään tulpan ja ruuviv avulla

DE: 1. Profile an der Wand platzieren 2. Bohrpunkte markieren 3. 6 mm Löcher in die Wand bohren 4. Basisprofil für Türen schneiden 5. Profile mit Dübel und Schraube an der Wand befestigen

FR: 1. Placer les profils sur le mur 2. Marquer les points de perçage 3. Percer des trous de 6 mm dans le mur 4. Couper le profil de base pour les portes 5. Fixer les profils au mur avec une cheville et une vis

LV: 1. Novietojiet profilus uz sienas 2. Atzīmējiet urbuma vietas 3. Urbiet 6 mm caurumus sienā 4. Nogrieziet pamatprofilu durvīm 5. Piestipriniet profilus pie sienas ar dibeli un skrūvi

EE: 1. Aseta profiilid seinale 2. Märgi puurimiskohad 3. Puurige 6 mm augud seinä 4. Lõika aluseprofil uste jaoks 5. Kinnitage profiilid seinä tüübli ja kruviga

LT: 1. Padėkite profilius ant sienos 2. Pažymėkite gręžimo vietas 3. Išgręžkite 6 mm skylės sienoje 4. Iškirpkite pagrindo profilį durims 5. Pritvirtinkite profilius prie sienos su kaiščiu ir varžtu

PL: 1. Umieść profile na ścianie 2. Zaznacz miejsca wiercenia 3. Wywierć otwory 6 mm w ścianie 4. Przytnij profil bazowy dla drzwi 5. Przymocuj profile do ściany za pomocą kołka i śruby

CZ: 1. Umístěte profily na zeď 2. Označte místa vrtání 3. Vyvrtejte 6 mm otvory do zdi 4. Odřízněte základní profil pro dveře 5. Připevněte profily ke zdi pomocí hmoždinky a šroubu

SK: 1. Umiestnite profily na stenu 2. Označte miesta vrtania 3. Vyvrťajte 6 mm otvory do steny 4. Orežte základný profil pre dvere 5. Pripojte profily k stene pomocou hmoždinky a skrutky

HU: 1. Helyezze a profilokat a falra 2. Jelölje meg a fúrási pontokat 3. Fúrjon 6 mm-es lyukakat a falba 4. Vágja le az alaprofil az ajtókhöz 5. Rögzítse a profilokat a falhoz tipli és csavar segítségével

RO: 1. Plasati profilele pe perete 2. Marcati punctele de găurire 3. Găuriți găuri de 6 mm în perete 4. Taiati profilul de bază pentru uși 5. Atașati profilele de perete cu diblu și șurub

SI: 1. Namestite profile na steno 2. Označite mesta vrtanja 3. Izvrtajte 6 mm luknje v steno 4. Odrežite osnovni profil za vrata 5. Pritrdite profile na steno s sidrom in vijakom

HR: 1. Postavite profile na zid 2. Označite mjesta bušenja 3. Izbušite 6 mm rupe u zidu 4. Izrežite osnovni profil za vrata 5. Pričvrstite profile na zid pomoću tiplje i vijka

BG: 1. Поставете профилите на стената 2. Маркирайте местата за пробиване 3. Пробийте 6 мм отвори в стената 4. Изрежете основния профил за врати 5. Закрепете профилите към стената с дюбел и винт

GR: 1. Τοποθετήστε τα προφίλ στον τοίχο 2. Σημειώστε τα σημεία διάτρησης 3. Τρυπήστε 6 mm τρύπες στον τοίχο 4. Κόψτε το βασικό προφίλ για πόρτες 5. Στερεώστε τα προφίλ στον τοίχο με ούλα και βίδα

IE: 1. Cuir próifíilí ar an mballa 2. Marcáil spotáí druileála 3. Druileáil poill 6 mm sa bhalla 4. Gearr próifíil bhunúsach do dhoirse 5. Ceangail próifíilí leis an mballa le dúilín agus scriú

NL: 1. Plaats profielen op de muur 2. Markeer de boorpunten 3. Boor 6 mm gaten in de muur 4. Snijd basisprofiel voor deuren 5. Bevestig profielen aan de muur met plug en schroef

IT: 1. Posizionare i profili sulla parete 2. Segnare i punti di foratura 3. Forare la parete con fori da 6 mm 4. Tagliare il profilo di base per le porte 5. Fissare i profili alla parete con tassello e vite

ES: 1. Coloca los perfiles en la pared 2. Marca los puntos de perforación 3. Perfora agujeros de 6 mm en la pared 4. Corta el perfil base para puertas 5. Fija los perfiles a la pared con taco y tornillo

PT: 1. Coloque os perfis na parede 2. Marque os pontos de perfuração 3. Perfure furos de 6 mm na parede 4. Corte o perfil base para portas 5. Fixe os perfis na parede com bucha e parafuso

MT: 1. Poġġi l-profil mal-ħajt 2. Immarka l-punti tad-drilljar 3. Id-drillja toqob ta' 6 mm fil-ħajt 4. Aqta' l-profil bażi għal bibien 5. Waħħal il-profil mal-ħajt b'dowel u viti

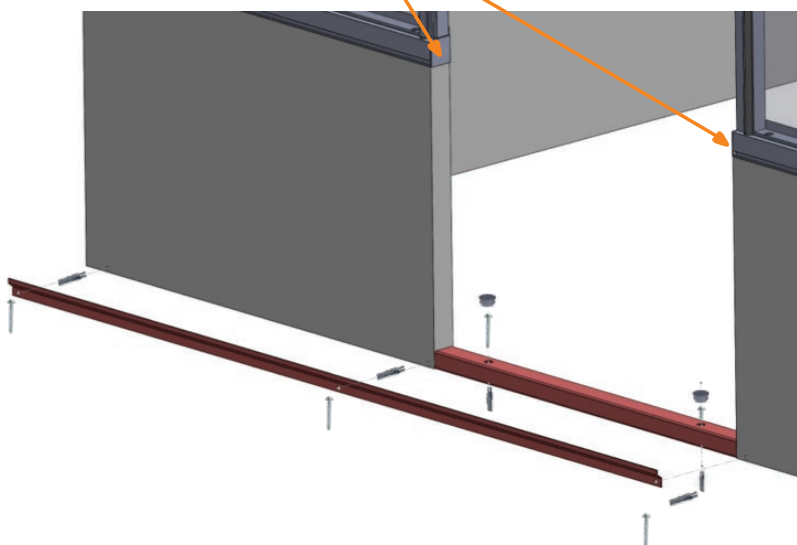
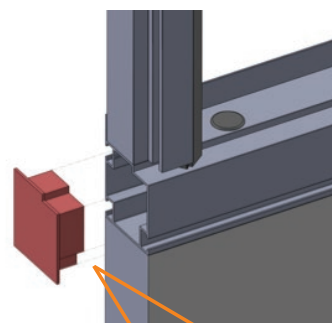
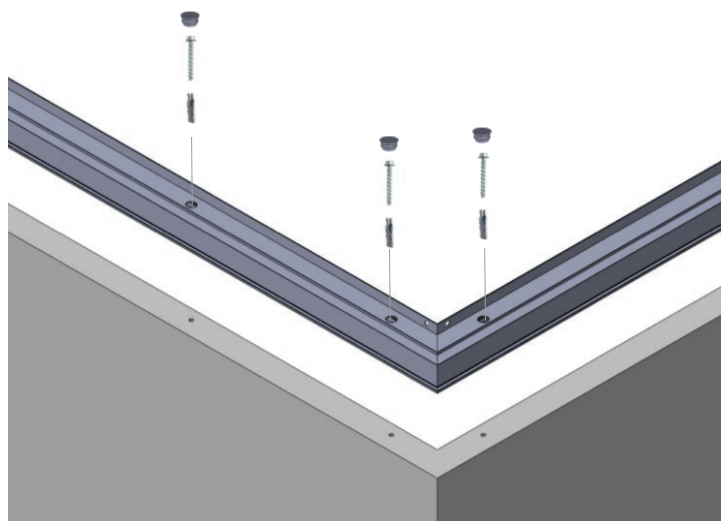

IF CORNER REINFORCEMENTS ARE NOT USED

SE: Om hörnförstärkningar inte används:

1. Borra hål i profilen.
2. Fäst basen med plugg och skruv.
3. Använd plastskydd för hål

NO: Hvis hjørneforsterkninger ikke brukes:

1. Bor hull i profilen
2. Fest basen med plugg og skruer
3. Bruk plastdeksler for hull

DK: Hvis hjørneforstærkninger ikke bruges:

1. Bor huller i profilen
2. Fastgør basen med plug og skruer
3. Brug plastikdæksler til huller

FI: Jos kulmavahvikeita ei käytetä:

1. Poraa reiät profiliin
2. Kiinnitä pohja tulpalla ja ruuvilla
3. Käytä muovisuojia reikiin

DE: Wenn Keine Eckverstärkungen Verwendet Werden:

1. Löcher in das Profil bohren
2. Basis mit Dübel und Schraube befestigen
3. Verwenden Sie Kunststoffabdeckungen für Löcher

FR: Si les renforts d'angle ne sont pas utilisés:

1. Percez des trous dans le profilé
2. Fixez la base avec une cheville et une vis
3. Utilisez des caches en plastique pour les trous

LV: Ja netiek izmantoti stūra stiprinājumi:

1. Izurbiet caurumus profilā
2. Piestipriniet pamatni ar dibeli un skrūvi
3. Izmantojiet plastmasas pārsegus caurumiem

EE: Kui nurgatugevdust ei kasutata:

1. Puurige profilli augud
2. Kinnitage alus tüübli ja kruviga
3. Kasutage aukude jaoks plastkatteid

LT: Jei kampo stiprinimai nenaudojami:

1. Išgręžkite skylės profilyje
2. Tvirtinkite pagrindą kaiščiu ir varžtu
3. Naudokite plastikinius dangtelius skylėms

PL: Jeśli wzmocnienia narożników nie są używane:

1. Wywierć otwory w profilu
2. Zamocuj podstawę kołkiem i śrubą
3. Użyj plastikowych zaślepek do otworów

CZ: Pokud nejsou použity rohové výztuhy:

1. Vyrvejte otvory v profilu
2. Připevňte základnu pomocí hmoždinky a šroubu
3. Použijte plastové krytky na otvory

SK: Ak nie sú použité rohové výztuhy:

1. Vrtajte otvory v profile
2. Prichyťte základňu pomocou hmoždinky a skrutky
3. Použite plastové krytky na otvory

HU: Ha sarkantyú erősítések nem használnak:

1. Fúrjon lyukakat a profilba
2. Rögzítse az alapot dübellel és csavarral
3. Használjon műanyag fedőket a lyukakra

RO: Dacă nu se folosesc întăririi de colț:

1. Găuriți găuri în profil
2. Asigurați baza cu diblu și șurub
3. Folosiți capace din plastic pentru găuri

SI: Če ne uporabljate kotne ojačitve:

1. Izvrtajte luknje v profilu
2. Pripnite osnovo z vložkom in vijakom
3. Uporabite plastične pokrovice za luknje

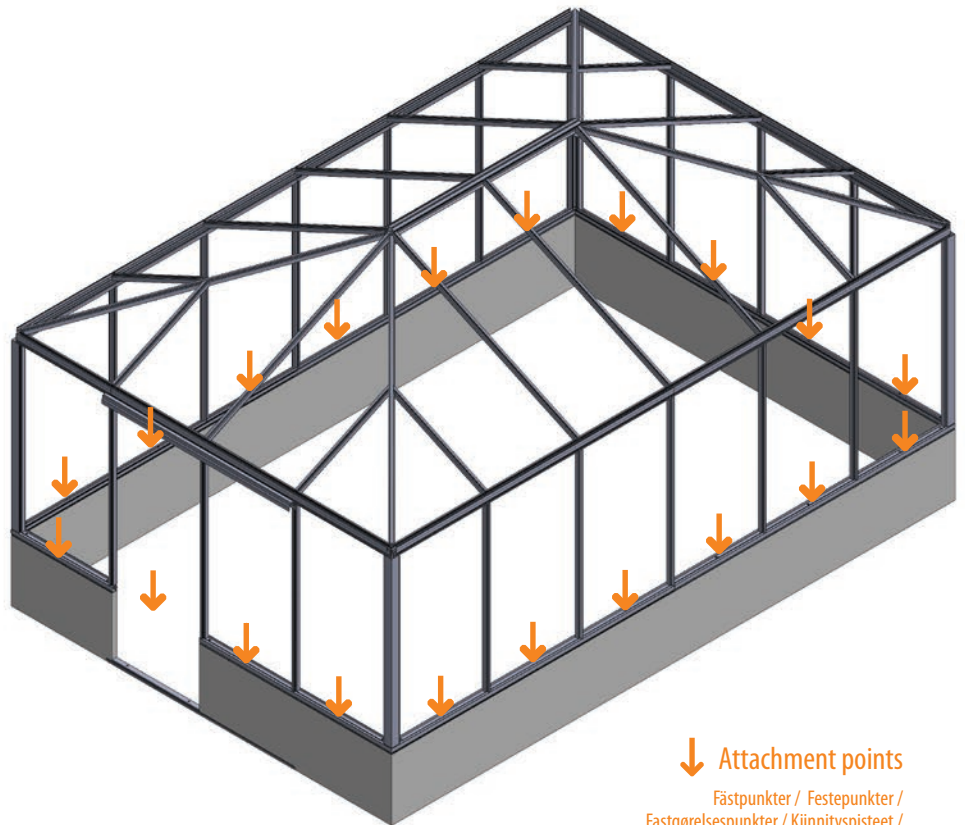

↓ Attachment points

Fästpunkter / Festepunkter / Fastgørelsespunkter / Kiinnityspisteet / Befestigungspunkte / Points de fixation / Stiprinājuma punkti / Kinnituskohad / Tvirtinimo taškai / Punkty mocowania / Montážní body / Miesta pripavenia / Rögztési pontok / Puncte de fixare / Priključne točke / Točke pričvrščivanja / Точки за закрепване / Σημεία στερέωσης / Pónta ceangail / Bevestigingspunten / Punti di fissaggio / Pontos de fixação / Punti ta' fissaġġ



1. Drill holes in profile
2. Secure base with dowel and screw
3. Use plastic covers for holes

HR: Ako se ne koriste ojačanja u kutu:

1. Izbušite rupe u profilu
2. Pričvrstite bazu čepom i vijkom
3. Използвайте пластмасови капачки за дупки

BG: Ако не се използват ъглови усилвания:

1. Пробийте отвори в профила
2. Закрепете основата с дюбел и винт
3. Използвайте пластмасови капачки за дупки

GR: Αν δεν χρησιμοποιούνται ενισχυσεις γωνιας:

1. Τρυπήστε οπές στο προφίλ
2. Στερεώστε τη βάση με βύσμα και βίδα
3. Χρησιμοποιήστε πλαστικά καλύμματα για τρύπες

IE: Má níl úsáid agus foráisi coirn:

1. Druileáil poill sa phróifíl
2. Daingnigh an bun le dubh agus scríú
3. Úsáid clúdaigh phlaisteacha do phoill

NL: Als hoekversterkingen niet worden Gebruikt:

1. Boor gaten in het profiel
2. Bevestig de basis met plug en schroef
3. Gebruik plastic afdekkappen voor gaten

IT: Se non si utilizzano rinforzi angolari:

1. Praticare fori nel profilo
2. Fissare la base con tassello e vite
3. Utilizzare coperture in plastica per i fori

ES: Si no se utilizan refuerzos de esquina:

1. Taladre agujeros en el perfil
2. Asegure la base con taco y tornillo
3. Utilice cubiertas de plástico para los agujeros

PT: Se não forem utilizados reforços de canto:

1. Fure furos no perfil
2. Fixe a base com bucha e parafuso
3. Use tampas de plástico para os buracos

MT: Jekk ma jużawx saffi ta' rinforz fil-kantunieri:

1. Ibbqum toħroġ toqob fil-profil
2. Iġġib il-bażi f' postha bil-ponta u s-sriep
3. Uża għotjien tal-plastik għall-toqob

EXTENSIONS

Fix extension rod in place with screw

SE: Förlängningar

Fäst förlängningsstången på plats med en skruv

NO: Forlengelser

Fest forlengelsesstangen på plass med en skrue

DK: Forlængelser

Fastgør forlængerstangen på plads med en skrue

FI: Jatkokappaleet

Kiinnitä jatkotanko paikalleen ruuvilla

DE: Verlängerungen

Befestige die Verlängerungsstange mit einer Schraube

FR: Rallonges

Fixez la tige d'extension en place avec une vis

LV: Pagarinājumi

Nostipriniet pagarinājuma stieni vietā ar skrūvi

EE: Pikendused

Kinnitage pikendustoru kruviga oma kohale

LT: Pratęsimai

Priveržkite prailginimo strypą varžtu

PL: Przedłużenia

Zamocuj pręt przedłużający na miejscu za pomocą śruby

CZ: Prodloužení

Připevněte prodlužovací tyč na místo šroubem

SK: Predĺženia

Prichyťte predĺžovacia tyč na miesto skrutkou

HU: Hosszabbítások

Rögzítse a hosszabbító rudat csavarral

RO: Extensii

Fixați tija de extensie în poziție cu un șurub

SI: Podaljški

Pripnite podaljšano palico na mesto z vijakom

HR: Produžeci

Pričvrstite produžnu šipku na mjesto pomoću vijka

BG: Удължения

Закрепете удължителния прът с винт

GR: Επέκτασις

Στερεώστε τη ράβδο επέκτασης στη θέση της με μια βίδα

IE: Síneadh

Ceangail an tslat síneadh ina háit le scriú

NL: Verlengingen

Bevestig de verlengstang op zijn plaats met een schroef

IT: Estensioni

Fissa l'asta di estensione in posizione con una vite

ES: Extensiones

Fija la barra de extensión en su lugar con un tornillo

PT: Extensões

Fixe a haste de extensão no lugar com um parafuso





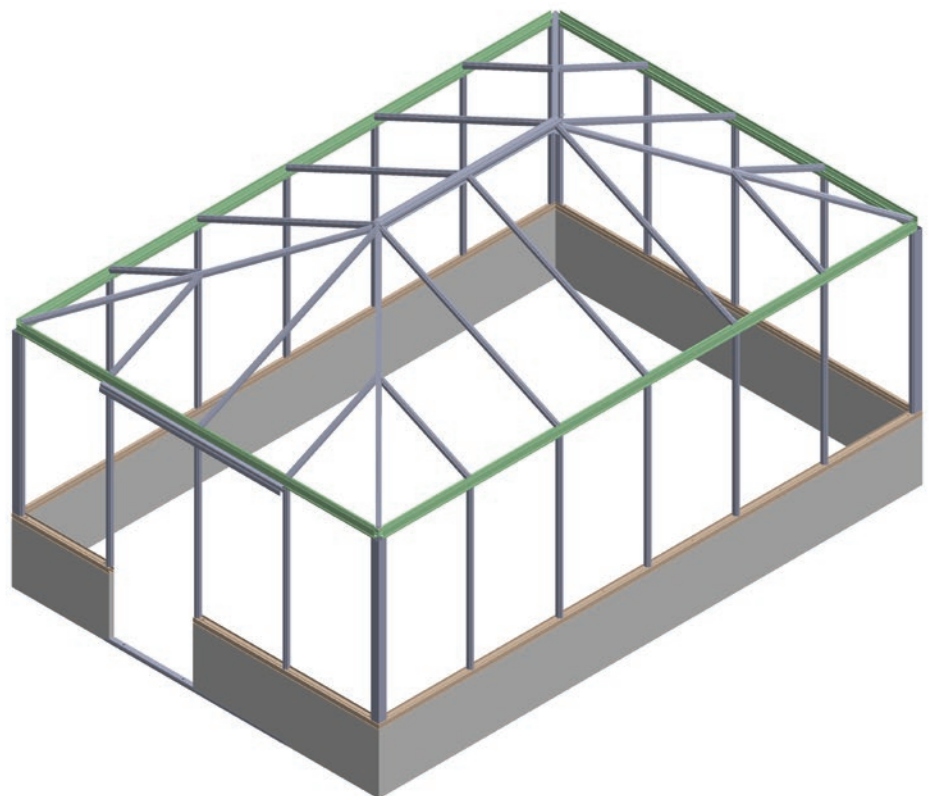
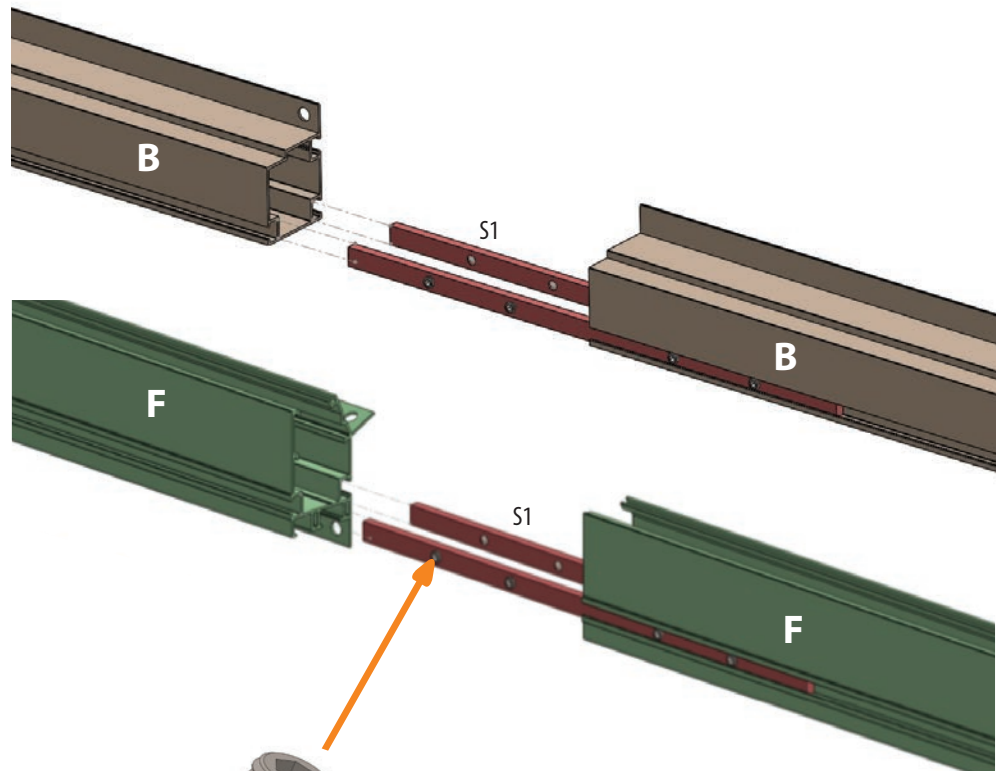

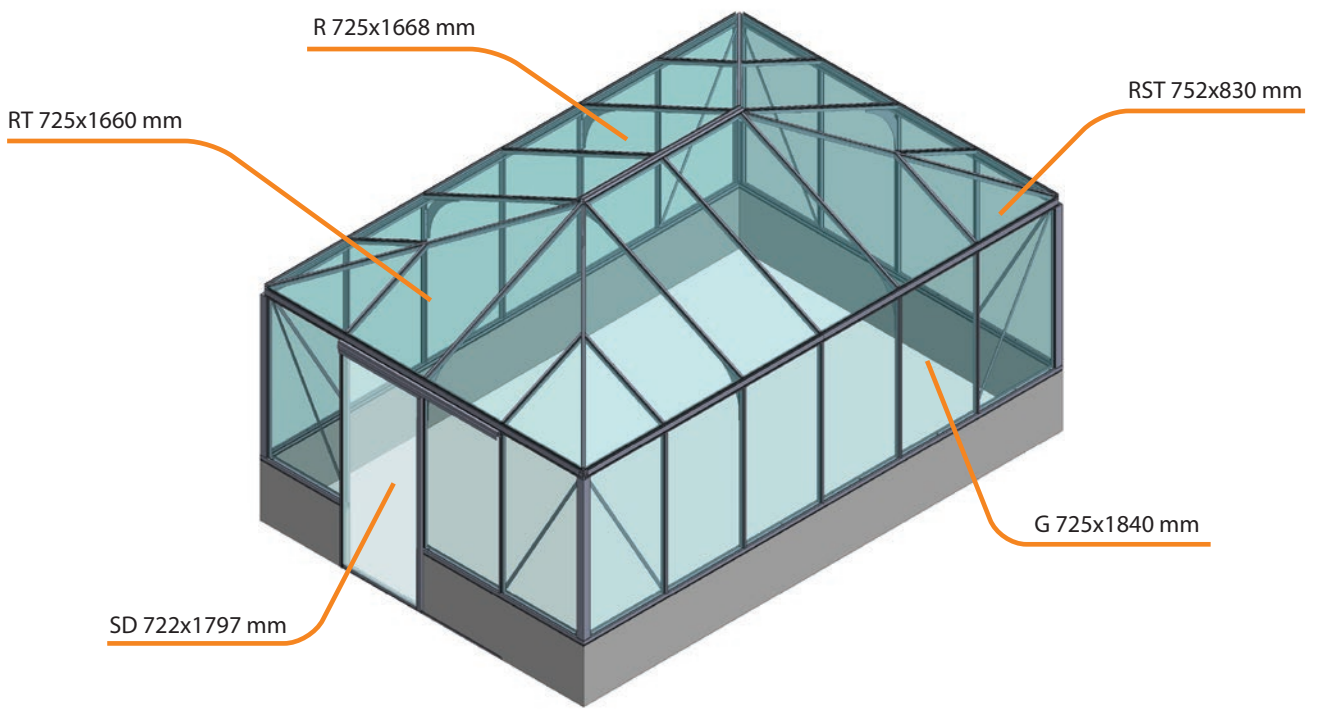
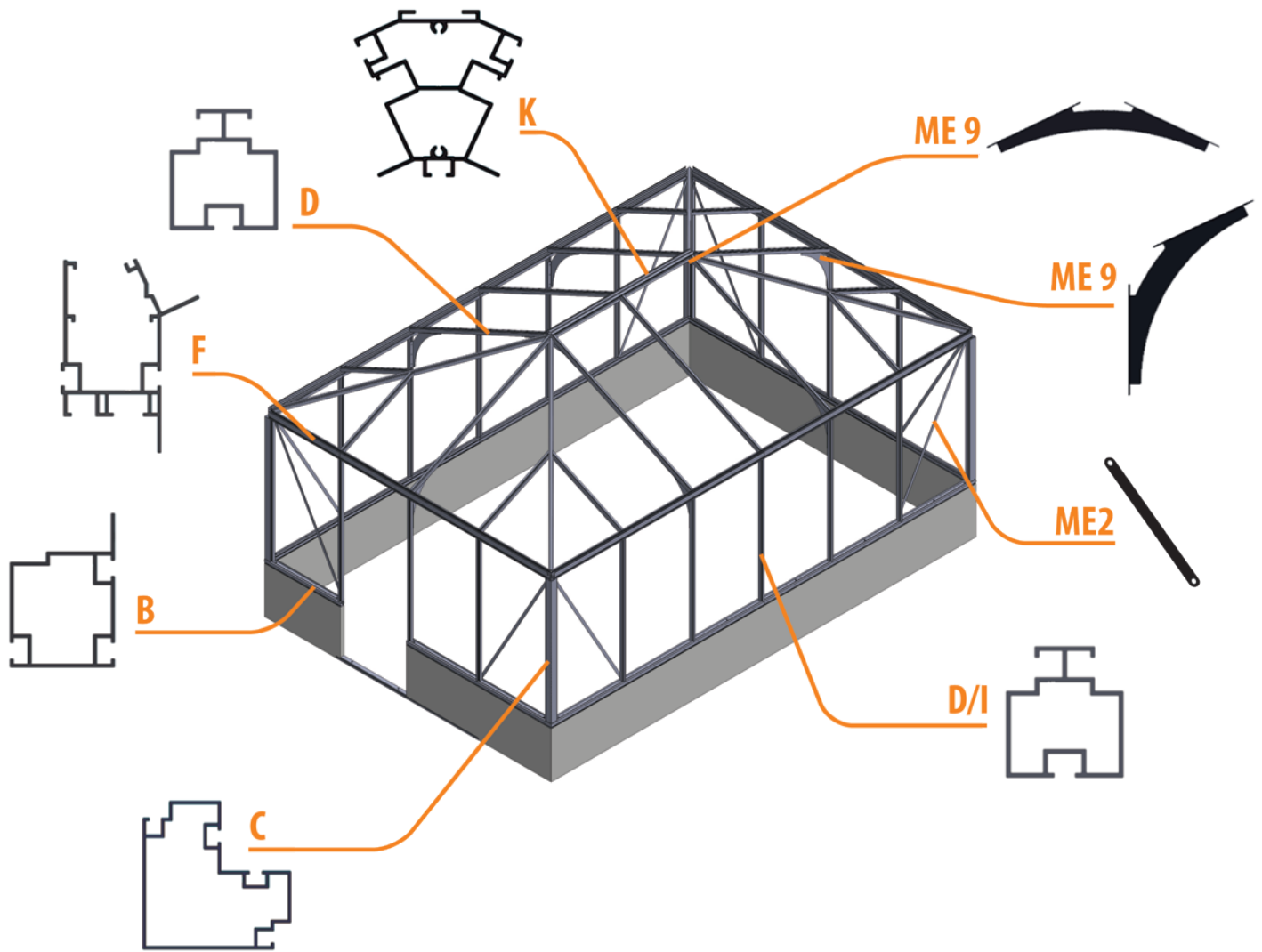









MT: Estensjoni



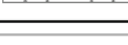





























Issettja l-virga ta' estensjoni f'postha b'viti





CLASSIFICATION OF PARTS*

Part description, code and size **			2352x2352	3098x3098	3098x3844	3098x4590	3098x5336	3098x6082
	B2	2286		4	4	4	4	4
	B3	812		4	2	2	4	2
	B5	2352	4					
	B6	1558			2			2
	B7	2304				2		
	B8	2238					2	2
	C1	Lenght = 1830 mm minus wall height ***	4	4	4	4	4	4
	D1	Lenght = 1830 mm minus wall height ***	8	12	14	16	18	20
	I1	1650			4	6	8	10
	I10	1229	4					
	I11	1660	4					
	I12	844	4	4	4	4	4	4
	I13	844	4	4	4	4	4	4
	I14	1641		4	2	2	2	2
	I15	2214		4	4	4	4	4
	F12	2270	4					
	F13	771		4	2	2	4	2
	F14	2245		4				
	F15	2263				2		
	F16	2245			4	4	4	4
	F17	1517			2			
	F8	2238					2	2
	F18	1517						2
	K18	1527				1		
	K19	781			1			
	K32	2273					1	
	K33	1463						1
	K34	1557						1
	M1	778	1	1	1	1	1	1
	M2	1806	2	2	2	2	2	2
	M3	778	1	1	1	1	1	1
	M4	1530	1	1	1	1	1	1
	M5	1530	1	1	1	1	1	1
	M7	1820	2	2	2	2	2	2
	S1	300	0	6	17	21	25	25
	ME2	1981	8	8	8	8	8	8
	ME4	1475	2	2	2	2	2	2
	ME9	300x300	4	4	6	6	6	8
	ME9	300x300	1	1	2	2	2	3
	ME8	50	32	12	16	40	44	48
	A1	35x35x300	4	4	4	4	4	4

	A2	15x15x1806	1 if double doors***					
	S2	70x14x2						
	TDD	1455x30x40						
	BPE (L)	41x45x17	1	1	1	1	1	1
	BPE (R)	41x45x17	1	1	1	1	1	1
	T	710x30x40	1 if one doors*****					
	SFD	6x40	16	18	20	22	24	26
	BD	10x40	16	18	20	22	24	26
	BPC	14x10	16	18	20	22	24	26
	GR	70m	110 m	130 m	145 m	165 m	180 m	
	BS	3,6 m	3,6 m	3,6 m	3,6 m	3,6 m	3,6 m	
	DPB 90° - Ø35 mm	2	2	2	2	2	2	
	SR	2	2	2	2	2	2	
	B 6x12	80	90	120	140	170	180	
	B 6x30	2	2	2	4	4	4	
	N 6x1	85	95	125	145	180	190	
	BW2N 7x20	1	1	1	2	2	2	
	BWN 10x20	2	2	2	2	2	2	
	TS 4,8x25	8	8	12	16	16	16	
	TS 4,8x19	8	8	8	8	8	8	
	HSS	24	24	68	68	112	112	
	NC	85	95	125	145	180	190	
	GEID (L)	1	1	1	1	1	1	
	GEID (R)	1	1	1	1	1	1	
	GE w/o D	2	2	2	2	2	2	
	RSD (L)	1	1	1	1	1	1	
	RSD (R)	1	1	1	1	1	1	
	CB	4	4	4	4	4	4	
	RPC	4	4	4	4	4	4	
	SPC	1	1	0	0	0	0	
	PYR C L=1100 mm	0	0	1	0	0	0	
	PYR C L=1900 mm	0	0	0	1	0	0	
	BRPC	0	0	2	2	2	2	
	PSFC	0	0	2	2	2	2	
	S 4,8x45	0	0	2	2	2	2	

Glass/Glas/Glass/Glas/Lasi/Glas/Verre/Stikls/Klaas/Stiklas/Szko/Sklo/Sklo/Üveg/
Sticlă/Steklo/Staklo/Стъкло/Γυαλί/Gloine/Glas/Vetro/Vidrio/Vidro/Ғгіег

G 725 x 1840 mm	Lenght = 1840 mm minus wall height ***	11	15	17	19	21	23
SD 725 x 1797 mm		1	1	1	1	1	1
R 725 x 1668 mm				2	4	6	8
RST 752 x 830 mm		8	8	8	8	8	8
RNT 352 x 1243 mm		8					
RT 725 x 1660 mm			8	8	8	8	8

SE: Klassificering av delar ** Delbeskrivning, kod och storlek *** Längd = 1830 mm minus väggens höjd **** 1 om dubbeldörr **** 1 om dubbeldörrar
 NO: Klassifisering av deler ** Delbeskrivelse, kode og størrelse *** Lengde = 1830 mm minus veggøyde **** 1 hvis dobbel dør **** 1 hvis doble dører
 DK: Klassificering af dele ** Delbeskrivelse, kode og størrelse *** Længde = 1830 mm minus væghøjde **** 1 hvis dobbeltdør **** 1 hvis dobbeltdøre
 FI: Osien luokittelu ** Osan kuvaus, koodi ja koko *** Pituus = 1830 mm miinus seinän korkeus **** 1 jos kaksoisovi **** 1 jos kaksoisovet
 DE: Klassifizierung der Teile ** Teilebeschreibung, Code und Größe *** Länge = 1830 mm minus Wandhöhe **** 1 bei Doppeltür **** 1 bei Doppeltüren
 FR: Classification des pièces ** Description de la pièce, code et dimensions *** Longueur = 1830 mm moins la hauteur du mur **** 1 si porte double **** 1 si portes doubles
 LV: Detaļu klasifikācija ** Detaļas apraksts, kods un izmērs *** Garums = 1830 mm minus sienas augstums **** 1, ja dubultdurvis **** 1, ja dubultduruvis
 EE: Osade klassifikatsioon ** Detaili kirjeldus, kood ja suurus *** Pikkus = 1830 mm miinus seinä kõrgus **** 1 kui topeltuks **** 1 kui topeltuksed
 LT: Dalių klasifikacija ** Dalies aprašymas, kodas ir dydis *** Ilgis = 1830 mm minus sienos aukštis **** 1 jei dvigubos durys **** 1 jei dvigubos durys
 PL: Klasyfikacja części ** Opis części, kod i rozmiar *** Długość = 1830 mm minus wysokość ściany **** 1 jeśli drzwi podwójne **** 1 jeśli drzwi podwójne
 CZ: Klasifikace dílů ** Popis dílu, kód a velikost *** Délka = 1830 mm minus výška stěny **** 1 pokud jsou dvojité dveře **** 1 pokud jsou dvojité dveře
 SK: Klasifikácia dielov ** Popis dielu, kód a veľkosť *** Dĺžka = 1830 mm minus výška steny **** 1 ak sú dvojité dvere **** 1 ak sú dvojité dvere

HU: Alkatrészek besorolása ** Alkatrész leírása, kódja és mérete *** Hossz = 1830 mm minusz falmagasság **** 1 ha kétszárnyú ajtó **** 1 ha kétszárnyú ajtó
 RO: Clasificarea pieselor ** Descrierea piesei, cod și dimensiune *** Lungime = 1830 mm minus înălțimea peretelui **** 1 dacă ușă dublă **** 1 dacă ușă duble
 SI: Razvrstitev delov ** Opis dela, koda in velikost *** Dolžina = 1830 mm minus višina stene **** 1 če so dvojnna vrata **** 1 če so dvojnna vrata
 HR: Klasifikacija dijelova ** Opis dijela, kod i veličina *** Duljina = 1830 mm minus visina zida **** 1 ako su dvostruka vrata **** 1 ako su dvostruka vrata
 BG: Класификация на частите ** Описание на частта, код и размер *** Дължина = 1830 mm минус височината на стената **** 1 ако е двойна врата **** 1 ако са двойни врати
 GR: Κατηγοριοποίηση εξαρτημάτων ** Περιγραφή εξαρτήματος, κωδικός και μέγεθος *** Μήκος = 1830 mm μείον ύψος τοίχου **** 1 αν είναι διπλή πόρτα **** 1 αν είναι διπλές πόρτες
 IE: Aicmiú páirteanna ** Cur síos ar an bpáirt, cód agus méid *** Fad = 1830 mm líuide airde an bhalla **** 1 má tá doras dúbailte **** 1 má tá doirse dúbailte
 NL: Classificatie van onderdelen ** Onderdeelbeschrijving, code en grootte *** Lengte = 1830 mm minus wandhoogte **** 1 als dubbele deur **** 1 als dubbele deuren
 IT: Classificazione delle parti ** Descrizione della parte, codice e dimensione *** Lunghezza = 1830 mm meno altezza parete **** 1 se porta doppia **** 1 se porte doppie
 ES: Clasificación de piezas ** Descripción de la pieza, código y tamaño *** Longitud = 1830 mm menos la altura de la pared **** 1 si puerta doble **** 1 si puertas dobles
 PT: Classificação das peças ** Descrição da peça, código e tamanho *** Comprimento = 1830 mm menos a altura da parede **** 1 se porta dupla **** 1 se portas duplas
 MT: Klassifikazzjoni tal-partijiet ** Deskrizzjoni tal-parti, kodici u daqs *** Tul = 1830 mm nieqes l-gholi tal-hajt **** 1 jekk bieb doppju **** 1 jekk bibien doppji

	UK	SE	NO	DK	FI	DE
TDD	Threshold double doors	Tröskel dubbeldörrar	Terskel dobbeltdører	Tærskel dobbeltdøre	Kynnys kaksoisoville	Schwelle Doppeltüren
BPE (L)	Base profile end (L)	Basprofilände (L)	Endeprofil for sokkel (L)	Bundprofiliende (L)	Alaprofilin pääty (L)	Ende des Basisprofils (L)
BPE (R)	Base profile end (R)	Basprofilände (R)	Endeprofil for sokkel (R)	Bundprofiliende (R)	Alaprofilin pääty (R)	Ende des Basisprofils (R)
T	Threshold	Tröskel	Terskel	Tærskel	Kynnys	Schwelle
SFD	Screw for dowel	Skruv for plugg	Skrue for plugg	Skrue til rawlplug	Ruuvii tulpalle	Schraube für Dübel
BD	Base dowel	Basplugg	Sokkelplugg	Bundrawlplug	Alatuluppa	Basisdübel
BPC	Base profile cap	Basprofilsåpa	Endeløkk for sokkelprofil	Dækklappe til bundprofil	Alaprofilin päätykansi	Kappe für Basisprofil
GR	Glazing rubber	Glasningsgummi	Gummiilist for glass	Glaslistegummi	Lastiiviteikumii	Verglasungsgummi
BS	Brush strip	Börstlist	Börstlist	Börstliste	Harjalista	Bürstendichtung
DPB 90° - Ø35 mm	Down pipe bend 90° - Ø35 mm	Stuprörböj 90° - Ø35 mm	Bend for nedlørsør 90° - Ø35 mm	Bøjning til nedlørsør 90° - Ø35 mm	Syöksyputken mutka 90° - Ø35 mm	Fallrohrbogen 90° - Ø35 mm
SR	Sliding roller	Gliderulle	Gliderulle	Gliderulle	Liukurolle	Laufrolle
B 6x12	Bolts 6x12	Bultar 6x12	Bolter 6x12	Bolte 6x12	Pultit 6x12	Schrauben 6x12
B 6x30	Bolts 6x30	Bultar 6x30	Bolter 6x30	Bolte 6x30	Pultit 6x30	Schrauben 6x30
N 6x1	Nuts 6x1	Muttrar 6x1	Muttere 6x1	Motrikker 6x1	Mutterit 6x1	Muttern 6x1
BW2N 7x20	Bolts, washer, 2 nuts 7x20	Bultar, bricka, 2 muttrar 7x20	Bolter, skive, 2 muttere 7x20	Bolte, skive, 2 motrikkere 7x20	Pultit, aluslevy, 2 mutteria 7x20	Schrauben, Unterlegscheibe, 2 Muttern 7x20
BWN 10x20	Bolts, washer, nuts 10x20	Bultar, bricka, muttrar 10x20	Bolter, skive, muttere 10x20	Bolte, skive, motrikkere 10x20	Pultit, aluslevy, mutterit 10x20	Schrauben, Unterlegscheibe, Muttern 10x20
TS 4,8x25	Tapping screws 4,8x25	Självgängande skruvar 4,8x25	Selvgjengende skruer 4,8x25	Selvskærende skruer 4,8x25	Isekierteittävät ruuvit 4,8x25	Blechschrauben 4,8x25
TS 4,8x19	Tapping screws 4,8x19	Självgängande skruvar 4,8x19	Selvgjengende skruer 4,8x19	Selvskærende skruer 4,8x19	Isekierteittävät ruuvit 4,8x19	Blechschrauben 4,8x19
HSS	Hexagon socket screws	Unbrakoskruvar	Unbrakoskruver	Unbrakoskruer	Kuusiokollaruuvit	Innensechskantschrauben
NC	Nut caps	Mutterstycker	Mutterhætter	Motrikkhætter	Mutterisuoja	Mutternkappen
GEID(L)	Gutter end incl. downpipe (L)	Rännände inkl. stuprör (L)	Endestykke for takrenne inkl. nedlørsør (L)	Rendeende inkl. nedlørsør (L)	Kourun pääty sis. syöksyputken (L)	Rinnenende inkl. Fallrohr (L)
GEID(R)	Gutter end incl. downpipe (R)	Rännände inkl. stuprör (R)	Endestykke for takrenne inkl. nedlørsør (R)	Rendeende inkl. nedlørsør (R)	Kourun pääty sis. syöksyputken (R)	Rinnenende inkl. Fallrohr (R)
GE w/o D	Gutter end without downpipe	Rännände utan stuprör	Endestykke for takrenne uten nedlørsør	Rendeende uden nedlørsør	Kourun pääty ilman syöksyputkea	Rinnenende ohne Fallrohr
RSD (L)	Railends (L) sliding door	Skenändar (L) skjutdörr	Skinneender (L) skyvedør	Skinneender (L) skydedør	Kiskon päät (L) liukuovi	Schienenenden (L) Schiebetür
RSD (R)	Railends (R) sliding door	Skenändar (R) skjutdörr	Skinneender (R) skyvedør	Skinneender (R) skydedør	Kiskon päät (R) liukuovi	Schienenenden (R) Schiebetür
CB	Corner Bracket	Hörnbeslag	Hjørnebrækket	Hjørnebeslag	Kulmakinnike	Winkelhalter
RPC	Roof Profile Connector	Takprofilkoppling	Takprofilkobling	Tagprofilforbinder	Katoprofililiitin	Dachprofilverbinder
SPC	Small Pyramid Cap	Liten pyramidotopp	Liten pyramidehette	Lille pyramidehætte	Pieni pyramidikansi	Kleine Pyramidkappe
PYR CL=110cm	Pyramid cap L=1100 mm	Pyramidtopp L=1100 mm	Pyramidehette L=1100 mm	Pyramidehætte L=1100 mm	Pyramidikansi L=1100 mm	Pyramidkappe L=1100 mm
PYR CL=190cm	Pyramid cap L=1900 mm	Pyramidtopp L=1900 mm	Pyramidehette L=1900 mm	Pyramidehætte L=1900 mm	Pyramidikansi L=1900 mm	Pyramidkappe L=1900 mm
BRPC	Big roof profile connector	Stor takprofilkoppling	Stor takprofilkobling	Stor tagprofilforbinder	Suuri katoprofililiitin	Großer Dachprofilverbinder
PSFC	Plastic spacer for cap	Plastdistans for topp	Plastavstandsstykke for hette	Plastafstandsstykke til hætte	Muovinen välikappale kannelle	Kunststoff-Abstandshalter für Kappe
S 4,8x45	Screw 4,8x45	Skrue 4,8x45	Skrue 4,8x45	Skrue 4,8x45	Ruuvi 4,8x45	Schraube 4,8x45
G 725 x 1840 mm	Gable 725 x 1840 mm	Gavel 725 x 1840 mm	Gavl 725 x 1840 mm	Gavl 725 x 1840 mm	Päätykolmio 725 x 1840 mm	Giebel 725 x 1840 mm
SD 725x1797 mm	Sliding door 725x1797 mm	Skjutdörr 725x1797 mm	Skyvedør 725x1797 mm	Skydedør 725x1797 mm	Liukuovi 725x1797 mm	Schiebetür 725x1797 mm
R 725x1668 mm	Roof 725x1668 mm	Tak 725x1668 mm	Tak 725x1668 mm	Tag 725x1668 mm	Katto 725x1668 mm	Dach 725x1668 mm
RST 725x830 mm	Roof small triangle 725x830 mm	Tak liten trekant 725x830 mm	Tak liten trekant 725x830 mm	Tag lille trekant 725x830 mm	Katto pieni kolmio 725x830 mm	Dach kleines Dreieck 725x830 mm
RNT 352x1243 mm	Roof narrow triangle 352x1243 mm	Tak smal triangel 352x1243 mm	Tak smal trekant 352x1243 mm	Tag smal trekant 352x1243 mm	Katto kapea kolmio 352x1243 mm	Dach schmales Dreieck 352x1243 mm
RT 725x1660 mm	Roof triangle 725x1660 mm	Tak triangel 725x1660 mm	Tak trekant 725x1660 mm	Tag trekant 725x1660 mm	Katto kolmio 725x1660 mm	Dachdreieck 725x1660 mm

	FR	LV	EE	LT	PL	CZ
TDD	Seuil portes doubles	Dubulto durvju sliekšnis	Topelustus lävepakk	Dvigubų durų slenkstis	Próg do drzwi dwójnych	Práh dvojitých dveří
BPE (L)	Extrémité du profil de base (L)	Pamatro profila gals (L)	Alusprofili ots (L)	Pagrindio profilio gals (L)	Końcówka profilu podstawy (L)	Koncový profil základny (L)
BPE (R)	Extrémité du profil de base (R)	Pamatro profila gals (R)	Alusprofili ots (R)	Pagrindio profilio gals (R)	Końcówka profilu podstawy (R)	Koncový profil základny (R)
T	Seuil	Sliekšnis	Lävepakk	Slenkstis	Próg	Práh
SFD	Vis pour chevile	Skrūve dibelīm	Kruvi tüübli jaoks	Varžtas kaiščiui	Sruba do kolka	Sroub pro hmoždinku
BD	Cheville de base	Pamatdibelis	Alustüübel	Pagrindio kaištis	Kolek podstawy	Základní hmoždinka
BPC	Capuchon de profil de base	Pamatro profila vaciņš	Alusprofili kate	Pagrindio profilio dangtelis	Zaslepka profilu podstawy	Krytka základního profilu
GR	Joint de vitrage	Stiklojuma gumija	Klaasimistihend	Stiklininio guma	Guma do szklenia	Zasklivací guma
BS	Bande brosse	Birstes blīve	Harjastihend	Sepetelio juosta	Listwa szczotkowa	Základní štětka
DPB 90° - Ø35 mm	Coude de descente 90° - Ø35 mm	Notekaurules likums 90° - Ø35 mm	Vihaveetoru pölv 90° - Ø35 mm	Lietvamzdžio alkūnė 90° - Ø35 mm	Kolano w spustowej 90° - Ø35 mm	Karčáčková lišta
SR	Rouleau coulissant	Bidāmās rullītis	Liugrull	Stumdomasis ratukas	Rolla przesuwana	Posuvná rolna
B 6x12	Boulons 6x12	Skrūves 6x12	Poldid 6x12	Varžtai 6x12	Srubby 6x12	Srouby 6x12
B 6x30	Boulons 6x30	Skrūves 6x30	Poldid 6x30	Varžtai 6x30	Srubby 6x30	Srouby 6x30
N 6x1	Ecrous 6x1	Uzgriežņi 6x1	Mutrid 6x1	Veržtės 6x1	Nakrętki 6x1	Matic 6x1
BW2N 7x20	Boulons, rondelle, 2 écrous 7x20	Skrūves, paplāksne, 2 uzgriežņi 7x20	Poldid, seib, 2 mutrid 7x20	Varžtai, poveržis, 2 veržlės 7x20	Srubby, podkładka, 2 nakrętki 7x20	Srouby, podložka, 2 matice 7x20
BWN 10x20	Boulons, rondelle, écrous 10x20	Skrūves, paplāksne, uzgriežņi 10x20	Poldid, seib, mutrid 10x20	Varžtai, poveržis, veržlės 10x20	Srubby, podkładka, nakrętki 10x20	Srouby, podložka, matice 10x20
TS 4,8x25	Vis autotaruodes 4,8x25	Pašvītņotās skrūves 4,8x25	Isekeremstavad kruvid 4,8x25	Savisięgiai varžtai 4,8x25	Wkręty samogwintujące 4,8x25	Samofečné srouby 4,8x25
TS 4,8x19	Vis autotaruodes 4,8x19	Pašvītņotās skrūves 4,8x19	Isekeremstavad kruvid 4,8x19	Savisięgiai varžtai 4,8x19	Wkręty samogwintujące 4,8x19	Samofečné srouby 4,8x19
HSS	Vis a six pans creux	Skrūves ar sešstūra ligzdu	Kuusantsisepeaga kruvid	Varžtai su vidiniu šešiakampiu	Srubby imbusowe	Srouby s vnitřním šestihranem
NC	Capuchons d'écrou	Uzgriežņu vaciņi	Mutrikatted	Veržlių dangteliai	Zaslepki nakrętek	Krytky matic
GEID(L)	Extrémité de gouttière avec descente (L)	Ieknes gals ar notekauruli (L)	Remilpõõ koos vihmaveetoriga (L)	Latakogalus su lietvamzdžiu (L)	Zakonczenie rynny z rurą spustową (L)	Konec okapu včetně svodu (L)
GEID(R)	Extrémité de gouttière avec descente (R)	Ieknes gals ar notekauruli (R)	Remilpõõ koos vihmaveetoriga (R)	Latakogalus su lietvamzdžiu (R)	Zakonczenie rynny z rurą spustową (R)	Konec okapu včetně svodu (R)
GE w/o D	Extrémité de gouttière sans descente	Ieknes gals bez notekaurules	Remilpõõ ilma vihmaveetoriga	Latakogalus be lietvamzdžiu	Zakonczenie rynny bez rury spustowej	Konec okapu bez svodu
RSD (L)	Extrémities de rail (L) porte coulissante	Sliedes gali (L) bidāmajām durvīm	Siniotsid (L) lūkanduksele	Begelio galai (L) stumdomoms durims	Końcówki szyny (L) drzwi przesuwne	Konce listy (L) posuvné dveře
RSD (R)	Extrémities de rail (R) porte coulissante	Sliedes gali (R) bidāmajām durvīm	Siniotsid (R) lūkanduksele	Begelio galai (R) stumdomoms durims	Końcówki szyny (R) drzwi przesuwne	Konce listy (R) posuvné dveře
CB	Equerre d'angle	Stūra kronšteins	Nurgakinnitus	Kampinis laikiklis	Wspornik narożny	Rohová konzola
RPC	Connecteur de profil de toit	Jumta profila savienotājs	Katuseprofilu iehendusdetail	Stogo profilu jungtis	Łącznik profilu dachowego	Spojka střešního profilu
SPC	Petit capuchon pyramidal	Mazs piramidās vaciņš	Vāike pīramidkate	Mažas piramidės dangtelis	Mała nasadka piramidowa	Malá pyramidová krytka
PYR CL=110cm	Capuchon pyramidal L=1100 mm	Piramidas vaciņš L=1100 mm	Pīramidkate L=1100 mm	Piramidės dangtelis L=1100 mm	Nasadka piramidowa L=1100 mm	Pyramidová krytka L=1100 mm
PYR CL=190cm	Capuchon pyramidal L=1900 mm	Piramidas vaciņš L=1900 mm	Pīramidkate L=1900 mm	Piramidės dangtelis L=1900 mm	Nasadka piramidowa L=1900 mm	Pyramidová krytka L=1900 mm
BRPC	Grand connecteur de profil de toit	Lielu jumta profila savienotājs	Suur katuseprofilu iehendusdetail	Didelė stogo profilu jungtis	Duży łącznik profilu dachowego	Velká spojka střešního profilu
PSFC	Entretoise en plastique pour capuchon	Plastmasas starplika vaciņam	Plastvahepüks kattele	Plastikinis tarpiklis dangteliai	Plastikowy dystans do nasadki	Plastová rozperka pro krytku
S 4,8x45	Pignon 725 x 1840 mm	Skrūve 4,8x45	Kruvi 4,8x45	Varžtas 4,8x45	Sruba 4,8x45	Sroub 4,8x45
G 725 x 1840 mm	Porte coulissante 725x1797 mm	Gālsēna 725 x 1840 mm	Viļi 725 x 1840 mm	Frontonas 725 x 1840 mm	Szczyt 725 x 1840 mm	Štit 725 x 1840 mm
SD 725x1797 mm	Porte coulissante 725x1797 mm	Bidāmās durvis 725x1797 mm	Lūkanduksele 725x1797 mm	Stumdomos durys 725x1797 mm	Drzwi przesuwne 725x1797 mm	Posuvné dveře 725x1797 mm
R 725x1668 mm	Roof 725x1668 mm	Jumts 725x1668 mm	Katus 725x1668 mm	Stogas 725x1668 mm	Dach 725x1668 mm	Střecha 725x1668 mm
RST 725x830 mm	Petit triangle de toit 725x830 mm	Jumta mazais trijstūris 725x830 mm	Katuse vāike kolmnurk 725x830 mm	Mažas stogo trikampis 725x830 mm	Maly trójkąt dachowy 725x830 mm	Malý střešní trojúhelník 725x830 mm
RNT 352x1243 mm	Triangle de toit étroit 352x1243 mm	Jumta saurais trijstūris 352x1243 mm	Katuse kitsas kolmnurk 352x1243 mm	Siauras stogo trikampis 352x1243 mm	Wąski trójkąt dachowy 352x1243 mm	Úzký střešní trojúhelník 352x1243 mm
RT 725x1660 mm	Triangle de toit 725x1660 mm	Jumta trijstūris 725x1660 mm	Katuse kolmnurk 725x1660 mm	Stogo trikampis 725x1660 mm	Trójkąt dachowy 725x1660 mm	Střešní trojúhelník 725x1660 mm

	SK	HU	RO	SI	HR	BG
TDD	Práhový profil dvojitých dveří	Küszob kétszárnyú ajtókhöz	Prag usji duble	Prag dvojných vrat	Prag dvokrilnih vrata	Праг за двоини врати
BPE (L)	Koncový profil základny (L)	Alapprofil vége (L)	Capăt profil de bază (L)	Končni profil osnovne (L)	Završetak osnovnog profila (L)	Краен профил на основата (L)
BPE (R)	Koncový profil základny (R)	Alapprofil vége (R)	Capăt profil de bază (R)	Končni profil osnovne (R)	Završetak osnovnog profila (R)	Краен профил на основата (R)
T	Práhový profil	Küszob	Prag	Prag	Prag	Праг
SFD	Skrutka pre hmoždinku	Csavar tiplíhez	Surub pentru diblu	Vijak za vložek	Vijak za tipl	Винт за дюбел
BD	Základná hmoždinka	Alap tipl	Diblu de bază	Osnovni vložek	Osnovni tipl	Основен дюбел
BPC	Krytka základního profilu	Alapprofil sapka	Capac profil de bază	Pokrov osnovnega profila	Poklopac osnovnog profila	Капачка за основен профил
GR	Zasklivacia guma	Üvegező gumi	Garnitură pentru geam	Tesnilna guma za zasteklitve	Guma za ostakljenje	Уплътнителна гума за остъкляване
BS	Keřová lišta	Kefés tömítés	Banda perie	Ščetkasto tesnilo	Četkasta traka	Четкова лента
DPB 90° - Ø35 mm	Koleno odkvapovej rúry 90° - Ø35 mm	Lefolyócsgó könyök 90° - Ø35 mm	Cot burlan 90° - Ø35 mm	Koleno odtočne cevi 90° - Ø35 mm	Koljeno odvodne cijevi 90° - Ø35 mm	Kolano za vodostocna tręba 90° - Ø35 mm
SR	Posuvné koliesko	Görgő	Rulou culisant	Drсни valjček	Klizni kotačić	Плъзгаща ролка
B 6x12	Skrutky 6x12	Csavarok 6x12	Suruburi 6x12	Vijci 6x12	Vijci 6x12	Болтове 6x12
B 6x30	Skrutky 6x30	Csavarok 6x30	Suruburi 6x30	Vijci 6x30	Vijci 6x30	Болтове 6x30
N 6x1	Matic 6x1	Anyák 6x1	Piulițe 6x1	Matic 6x1	Matic 6x1	Гайки 6x1
BW2N 7x20	Skrutky, podložka, 2 matice 7x20	Csavarok, alátét, 2 anya 7x20	Suruburi, șaibă, 2 piulițe 7x20	Vijci, podložka, 2 matici 7x20	Vijci, podložka, 2 matice 7x20	Болтове, шайба, 2 гайки 7x20
BWN 10x20	Skrutky, podložka, matice 10x20	Csavarok, alátét, anyag 10x20	Suruburi, șaibă, piulițe 10x20	Vijci, podložka, matice 10x20	Vijci, podložka, matice 10x20	Болтове, шайба, гайки 10x20
TS 4,8x25	Samorezné skrutky 4,8x25	Ţifnuri csavarok 4,8x25	Suruburi autofiletante 4,8x25	Samorezni vijaki 4,8x25	Samourezeni vijci 4,8x25	Самонарезни винтове 4,8x25
TS 4,8x19	Samorezné skrutky 4,8x19	Ţifnuri csavarok 4,8x19	Suruburi autofiletante 4,8x19	Samorezni vijaki 4,8x19	Samourezeni vijci 4,8x19	Самонарезни винтове 4,8x19
HSS	Skrutky s vnřitorným šestřhranem	Imbuszacsarok	Suruburi cu cap hexagonal interior	Vijaki z notranjim šestrobom	Imbus vijci	Винтове с вътрешен шестстен
NC	Krytky matic	Anyasapkák	Capace pentru piulițe	Vijaki z notranji matic	Kapice za matice	Капачки за гайки
GEID(L)	Koncovka žlabu vrátane odkvapovej rúry (L)	Ereszvegy lefolyócsgóvel (L)	Capăt igheab cu burlan (L)	Konec žleba z odtočno cevjou (L)	Završetak žlijeba s odvodnom cijevi (L)	Край на улук с водосточна трęба (L)
GEID(R)	Koncovka žlabu vrátane odkvapovej rúry (R)	Ereszvegy lefolyócsgóvel (R)	Capăt igheab cu burlan (R)	Konec žleba z odtočno cevjou (R)	Završetak žlijeba s odvodnom cijevi (R)	Край на улук с водосточна трęба (R)
GE w/o D	Koncovka žlabu bez odkvapovej rúry	Ereszvegy lefolyócsgó nélkül	Capăt igheab fără burlan	Konec žleba brez odtočne cevi	Završetak žlijeba bez odvodne cijevi	Край на улук без водосточна трęба
RSD (L)	Konce kofajnice (L) posuvné dveře	Sinek végei (L) tolóajtóhoz	Capete șină (L) ușă culisantă	Konci tirnice (L) drsna vrata	Završeci tračnice (L) klizna vrata	Краища на релса (L) плъзгаща врата
RSD (R)	Konce kofajnice (R) posuvné dveře	Sinek végei (R) tolóajtóhoz	Capete șină (R) ușă culisantă	Konci tirnice (R) drsna vrata	Završeci tračnice (R) klizna vrata	Краища на релса (R) плъзгаща врата
CB	Rohový držák	Sarok konzol	Colțar	Kotni nosilec	Kutni nosač	Ъглова скоба
RPC	Spojka střešního profilu	Tetőprofil csatlakozó	Conector profil acoperiș	Povezovalnik střešnega profila	Spojnik krovnog profila	Съединител за покривен профил
SPC	Malá pyramidová krytka	Kis piramis sapka	Capac piramidă mic	Malá piramidni pokrovček	Malá piramidalna kapica	Малка пирамидална капачка
PYR CL=110cm	Pyramidová krytka L=1100 mm	Piramis sapka L=1100 mm	Capac piramidă L=1100 mm	Piramidni pokrovček L=1100 mm	Piramidalna kapica L=1100 mm	Пирамидална капачка L=1100 mm
PYR CL=190cm	Pyramidová krytka L=1900 mm	Piramis sapka L=1900 mm	Capac piramidă L=1900 mm	Piramidni pokrovček L=1900 mm	Piramidalna kapica L=1900 mm	Пирамидална капачка L=1900 mm
BRPC	Velká spojka střešního profilu	Nagy tetőprofil csatlakozó	Conector mare profil acoperiș	Velik povezovalnik střešnega profila	Veliki spojnik krovnog profila	Голям съединител за покривен профил
PSFC	Plastová rozpera pro krytku	Műanyag távtartó sapkához	Distancier din plastic pentru capac	Plastični distancnik za pokrovček	Plastični odstojnik za	

	GR	IE	NL	IT	ES
TDD	Κατώφλι διπλών θυρών	Tairseach do dhóirse dúbailte	Drempeel dubbele deuren	Soglia porte doppie	Umbral para puertas dobles
BPE (L)	Τεματικό προφίλ βάσης (L)	Críoch próifíil an bhun (L)	Eindstuk basisprofiel (L)	Estremità profilo base (L)	Extremo del perfil base (L)
BPE (R)	Τεματικό προφίλ βάσης (R)	Críoch próifíil an bhun (R)	Eindstuk basisprofiel (R)	Estremità profilo base (R)	Extremo del perfil base (R)
T	Κατώφλι	Tairseach	Drempeel	Soglia	Umbral
SFD	Βίδα για ούπα	Scriú don phlug	Schroef voor plug	Vite per tassello	Tornillo para taco
BD	Ούπα βάσης	Plug bun	Basisplug	Tassello base	Taco base
BPC	Καπάκι τεματικού προφίλ βάσης	Ciúdach próifíil an bhun	Afdekkap basisprofiel	Cappuccio profilo base	Tapa del perfil base
GR	Λάστιχο υαλώσης	Rubar gloinithe	Beglazingsrubber	Guarnizione per vetro	Goma de acristalamiento
BS	Ταινία βούρτσας	Stiall scuab	Borstelstrip	Spazzolino	Cepillo de sellado
DPB 90° - Ø35 mm	Καμπίλι σωλήνα απορροής 90° - Ø35 mm	Lúb piobáin draenála 90° - Ø35 mm	Bocht regenpijp 90° - Ø35 mm	Curva tubo di scarico 90° - Ø35 mm	Codo de bajante 90° - Ø35 mm
SR	Ρολό ολισθησης	Rolla sleamhnáin	Schuijrol	Rullo scorrevole	Rodillo deslizante
B 6x12	Μπουλόνια 6x12	Boltaí 6x12	Bouten 6x12	Bulloni 6x12	Pernos 6x12
B 6x30	Μπουλόνια 6x30	Boltaí 6x30	Bouten 6x30	Bulloni 6x30	Pernos 6x30
N 6x1	Παξιμάδια 6x1	Cnónna 6x1	Moeren 6x1	Dadi 6x1	Tuercas 6x1
BW2N 7x20	Μπουλόνια, ροδέλα, 2 παξιμάδια 7x20	Boltaí, leineán, 2 chnónna 7x20	Bouten, ring, 2 moeren 7x20	Bulloni, rondella, 2 dadi 7x20	Pernos, arandela, 2 tuercas 7x20
BWN 10x20	Μπουλόνια, ροδέλα, παξιμάδια 10x20	Boltaí, leineán, cnónna 10x20	Bouten, ring, moeren 10x20	Bulloni, rondella, dadi 10x20	Pernos, arandela, tuercas 10x20
TS 4,8x25	Αυτοδιάρτητες βίδες 4,8x25	Scriúna féin-snáithithe 4,8x25	Zelftappende schroeven 4,8x25	Viti autofilettanti 4,8x25	Tornillos autorroscantes 4,8x25
TS 4,8x19	Αυτοδιάρτητες βίδες 4,8x19	Scriúna féin-snáithithe 4,8x19	Zelftappende schroeven 4,8x19	Viti autofilettanti 4,8x19	Tornillos autorroscantes 4,8x19
HSS	Βίδες με εσωτερικό εξάγωνο	Scriúna heisceagáin inmheánach	Inbusschroeven	Viti a brugola	Tornillos Allen
NC	Καπάκια παξιμαδιών	Ciúdaigh cnónna	Moerkappen	Cappucci per dadi	Tapones para tuercas
GEID(L)	Τεματικό υδρορροής με σωλήνα απορροής (L)	Críoch gáitéir le piobán draenála (L)	Gootuiteinde incl. regenpijp (L)	Terminale grondaia incl. tubo di scarico (L)	Extremo de canalón incl. bajante (L)
GEID(R)	Τεματικό υδρορροής με σωλήνα απορροής (R)	Críoch gáitéir le piobán draenála (R)	Gootuiteinde incl. regenpijp (R)	Terminale grondaia incl. tubo di scarico (R)	Extremo de canalón incl. bajante (R)
GE w/o D	Τεματικό υδρορροής χωρίς σωλήνα απορροής	Críoch gáitéir gan piobán draenála	Gootuiteinde zonder regenpijp	Terminale grondaia senza tubo di scarico	Extremo de canalón sin bajante
RSD (L)	Τεματικά ράγας (L) συρόμενης πόρτας	Críoch ráille (L) doras sleamhnáin	Railuiteinden (L) schuifdeur	Terminali guida (L) porta scorrevole	Extremos de riel (L) puerta corredera
RSD (R)	Τεματικά ράγας (R) συρόμενης πόρτας	Críoch ráille (R) doras sleamhnáin	Railuiteinden (R) schuifdeur	Terminali guida (R) porta scorrevole	Extremos de riel (R) puerta corredera
CB	Γωνιακό στήριγμα	Liúibín cúinne	Hoekbeugel	Staffa angolare	Escuadra de esquina
RPC	Σύνδεσμος προφίλ οροφής	Nascóir próifíil díon	Dakprofielverbinder	Connettore profilo tetto	Conector de perfil de techo
SPC	Μικρό πυραμιδοειδές καπάκι	Ciúdach beag pirimideach	Kleine piramidekap	Cappuccio piramidale piccolo	Tapa piramidal pequeña
PYR CL=110cm	Πυραμιδοειδές καπάκι L=1100 mm	Ciúdach pirimideach L=1100 mm	Piramidekap L=1100 mm	Cappuccio piramidale L=1100 mm	Tapa piramidal L=1100 mm
PYR CL=190cm	Πυραμιδοειδές καπάκι L=1900 mm	Ciúdach pirimideach L=1900 mm	Piramidekap L=1900 mm	Cappuccio piramidale L=1900 mm	Tapa piramidal L=1900 mm
BRPC	Μεγάλος σύνδεσμος προφίλ οροφής	Nascóir mór próifíil díon	Grote dakprofielverbinder	Connettore grande profilo tetto	Conector grande de perfil de techo
PSFC	Πλαστικός αποστράτης για καπάκι	Spásáilai plaisteach don chlúdach	Kunststof afstandhouder voor kap	Distanziante in plastica per cappuccio	Separador de plástico para tapa
S 4,8x45	Βίδα 4,8x45	Scriú 4,8x45	Schroef 4,8x45	Vite 4,8x45	Tornillo 4,8x45
G 725 x 1840 mm	Αέτωμα 725 x 1840 mm	Binn 725 x 1840 mm	Gevel 725 x 1840 mm	Timpano 725 x 1840 mm	Frontón 725 x 1840 mm
SD 725x1797 mm	Συρόμενη πόρτα 725x1797 mm	Doras sleamhnáin 725x1797 mm	Schuifdeur 725x1797 mm	Porta scorrevole 725x1797 mm	Puerta corredera 725x1797 mm
R 725x1668 mm	Οροφή 725x1668 mm	Dion 725x1668 mm	Dak 725x1668 mm	Tetto 725x1668 mm	Techo 725x1668 mm
RST 725x830 mm	Μικρό τρίγωνο οροφής 725x830 mm	Triantán beag din 725x830 mm	Dak kleine driehoek 725x830 mm	Triangolo piccolo del tetto 725x830 mm	Triángulo pequeño de techo 725x830 mm
RNT 352x1243 mm	Στενό τρίγωνο οροφής 352x1243 mm	Triantán caol din 352x1243 mm	Dak smalle driehoek 352x1243 mm	Triangolo stretto del tetto 352x1243 mm	Triángulo estrecho de techo 352x1243 mm
RT 725x1660 mm	Τρίγωνο οροφής 725x1660 mm	Triantán din 725x1660 mm	Dakdriehoek 725x1660 mm	Triangolo del tetto 725x1660 mm	Triángulo de techo 725x1660 mm

	PT	MT
TDD	Limiar portas duplas	Limitu bibien doppji
BPE (L)	Extremidade do perfil de base (L)	Tarf tal-profil bazi (L)
BPE (R)	Extremidade do perfil de base (R)	Tarf tal-profil bazi (R)
T	Limiar	Limitu
SFD	Parafuso para bucha	Vite għal dowel
BD	Bucha de base	Dowel bazi
BPC	Tampa do perfil de base	Għatu tal-profil bazi
GR	Borracha de envidraçamento	Gomma tal-ħġieg
BS	Faixa de escova	Strixxa brush
DPB 90° - Ø35 mm	Curva do tubo de queda 90° - Ø35 mm	Kifa tal-pajp tad-drenaġġ 90° - Ø35 mm
SR	Rolo deslizante	Rota tal-islaġġ
B 6x12	Parafusos 6x12	Boltijiet 6x12
B 6x30	Parafusos 6x30	Boltijiet 6x30
N 6x1	Porcas 6x1	Gewz 6x1
BW2N 7x20	Parafusos, anilha, 2 porcas 7x20	Boltijiet, washer, 2 ġewz 7x20
BWN 10x20	Parafusos, anilha, porcas 10x20	Boltijiet, washer, gewz 10x20
TS 4,8x25	Parafusos autoatarraxantes 4,8x25	Viti self-tapping 4,8x25
TS 4,8x19	Parafusos autoatarraxantes 4,8x19	Viti self-tapping 4,8x19
HSS	Parafusos sextavados internos	Viti hexagon socket
NC	Tampas de porca	Għotjiet tal-ġewz
GEID(L)	Extremidade da caleira incl. tubo de queda (L)	Tarf tal-kanal inkl. pajp tad-drenaġġ (L)
GEID(R)	Extremidade da caleira incl. tubo de queda (R)	Tarf tal-kanal inkl. pajp tad-drenaġġ (R)
GE w/o D	Extremidade da caleira sem tubo de queda	Tarf tal-kanal mingħajr pajp tad-drenaġġ
RSD (L)	Extremidades do trilho (L) porta deslizante	Tarfijiet tal-rail (L) bieb li jizzerzaq
RSD (R)	Extremidades do trilho (R) porta deslizante	Tarfijiet tal-rail (R) bieb li jizzerzaq
CB	Suporte de canto	Bracket tal-kantuniera
RPC	Conector do perfil do telhado	Konnettur tal-profil tas-saqaf
SPC	Pequena tampa piramidal	Għatu piramida zghir
PYR CL=110cm	Tampa piramidal L=1100 mm	Għatu piramida L=1100 mm
PYR CL=190cm	Tampa piramidal L=1900 mm	Għatu piramida L=1900 mm
BRPC	Conector grande do perfil do telhado	Konnettur kbir tal-profil tas-saqaf
PSFC	Espaçador de plástico para tampa	Spacer tal-plastik għall-għatu
S 4,8x45	Parafuso 4,8x45	Vite 4,8x45
G 725 x 1840 mm	Frontão 725 x 1840 mm	Gable 725 x 1840 mm
SD 725x1797 mm	Porta deslizante 725x1797 mm	Bieb li jizzerzaq 725x1797 mm
R 725x1668 mm	Telhado 725x1668 mm	Saqaf 725x1668 mm
RST 725x830 mm	Pequeno triângulo do telhado 725x830 mm	Triangolu zghir tas-saqaf 725x830 mm
RNT 352x1243 mm	Triângulo estreito do telhado 352x1243 mm	Triangolu dejjaq tas-saqaf 352x1243 mm
RT 725x1660 mm	Triângulo do telhado 725x1660 mm	Triangolu tas-saqaf 725x1660 mm

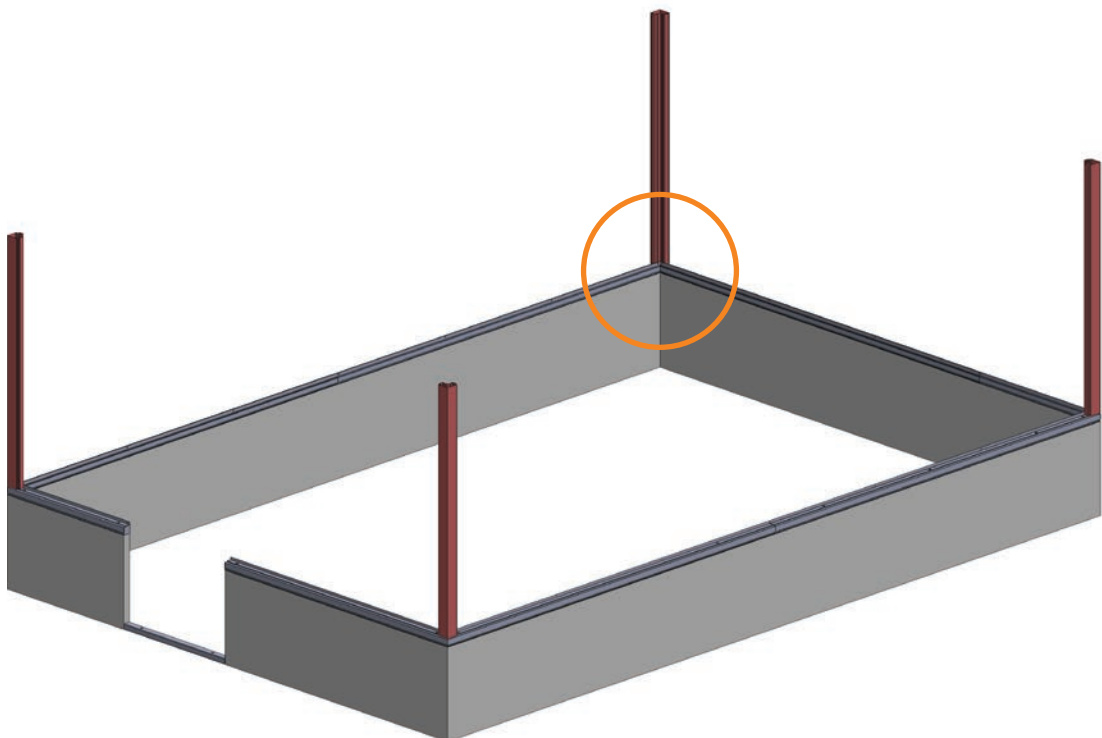
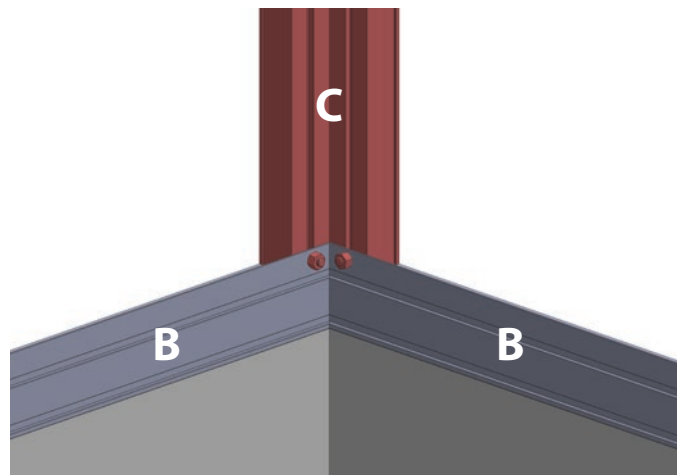
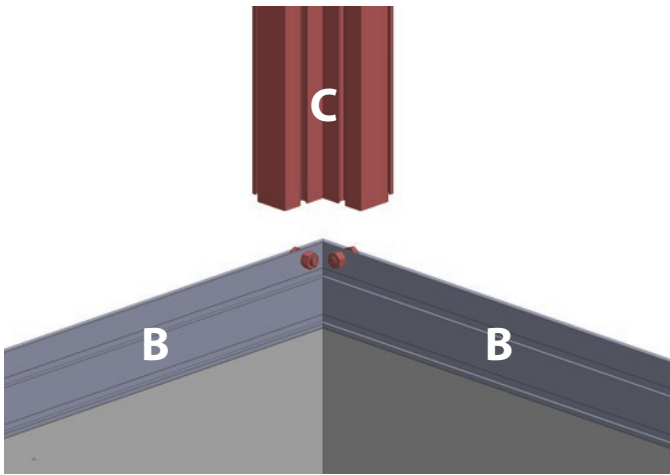
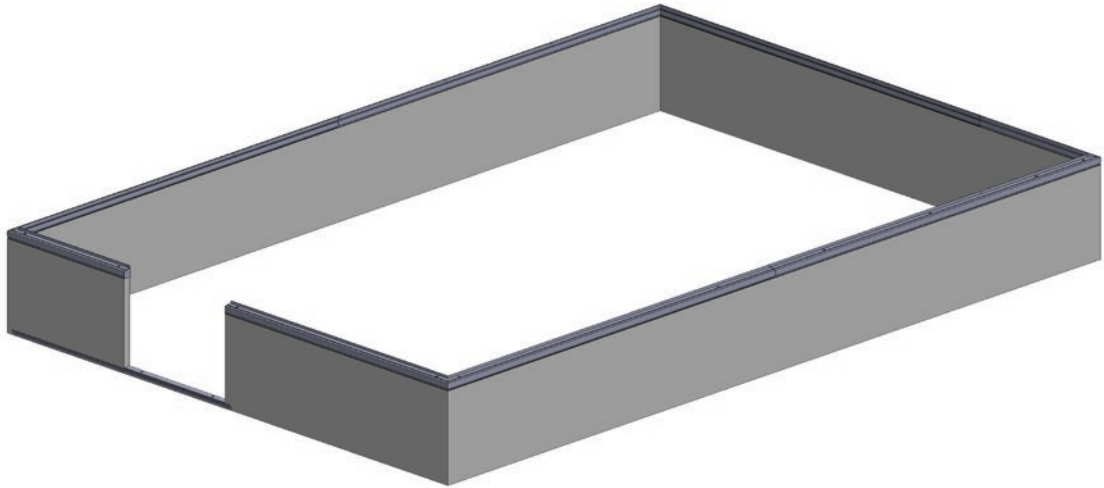

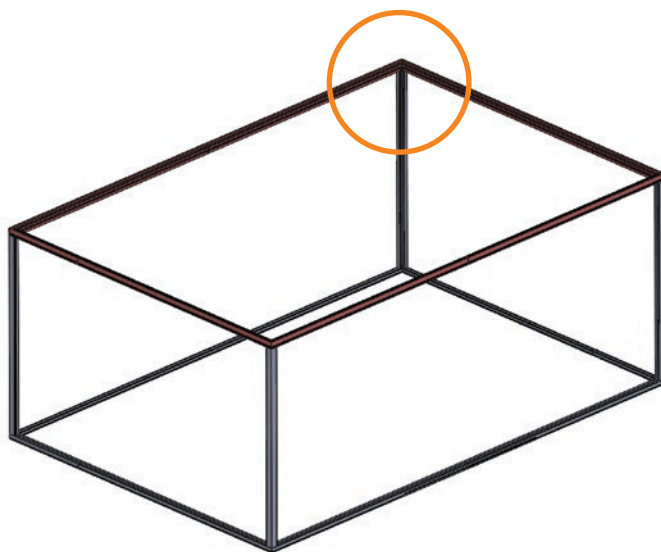
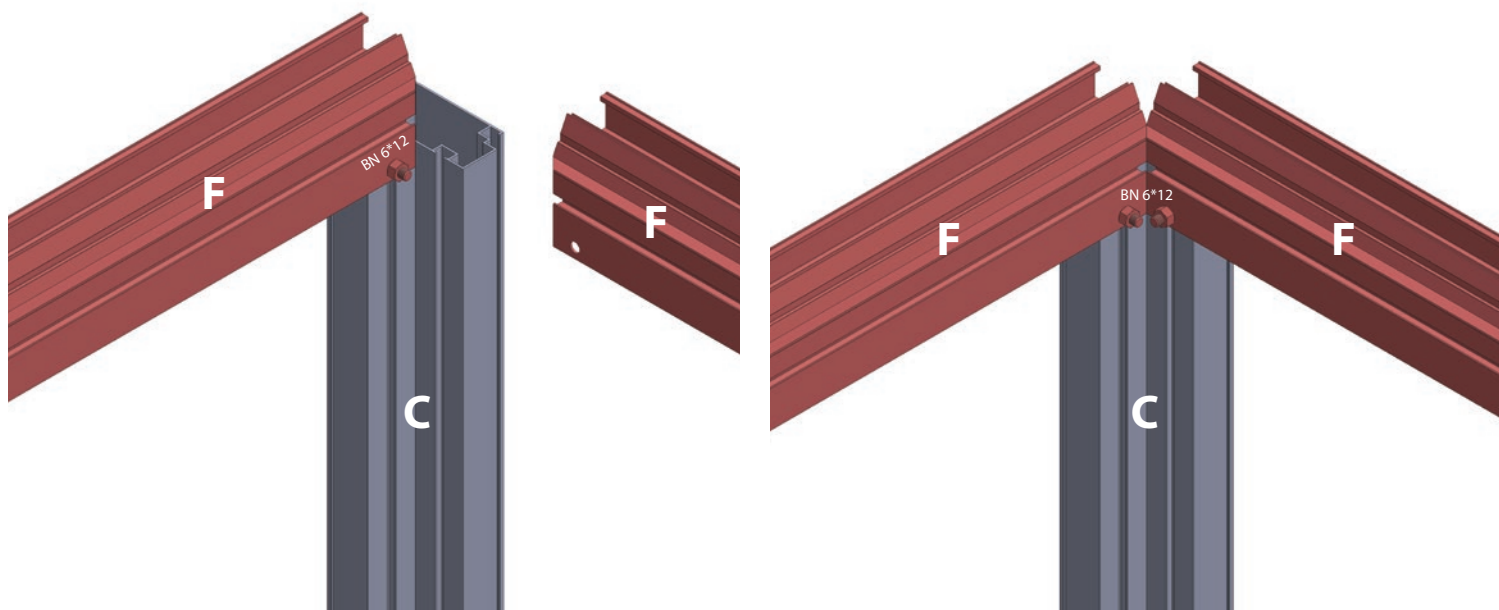

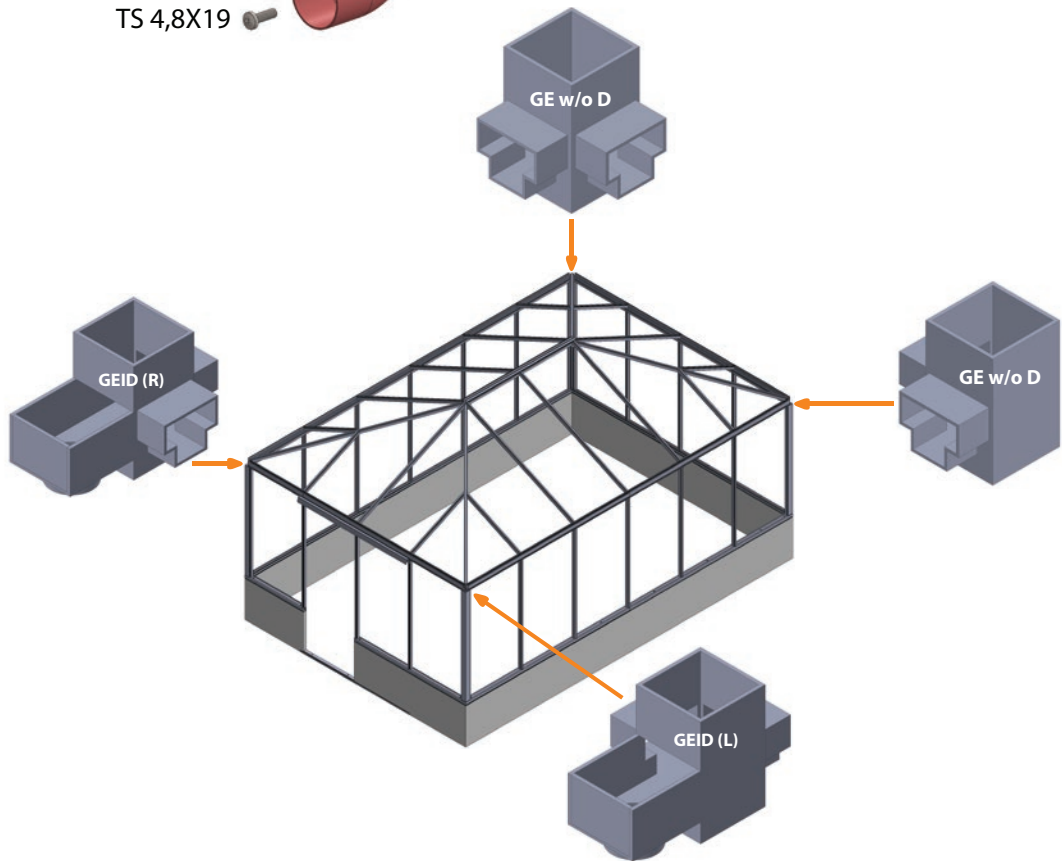
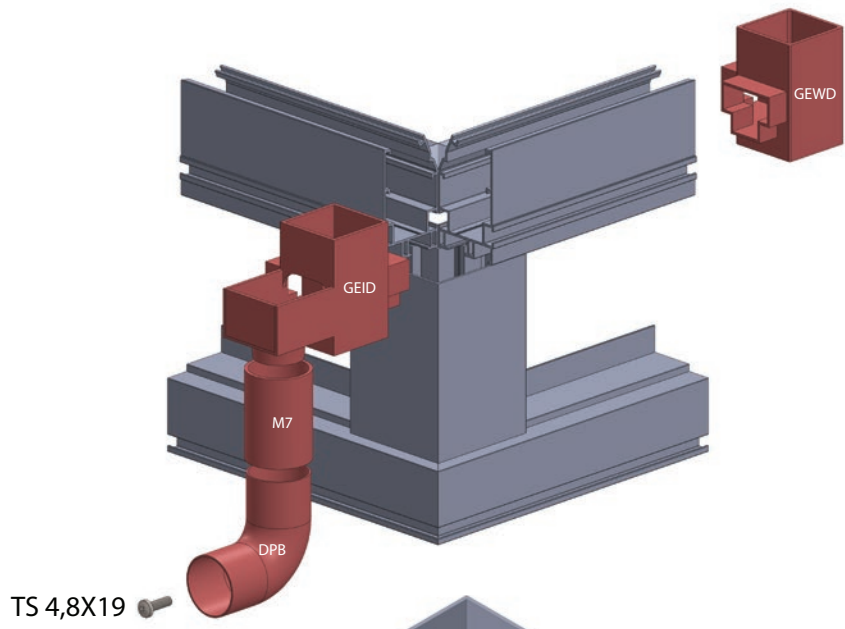
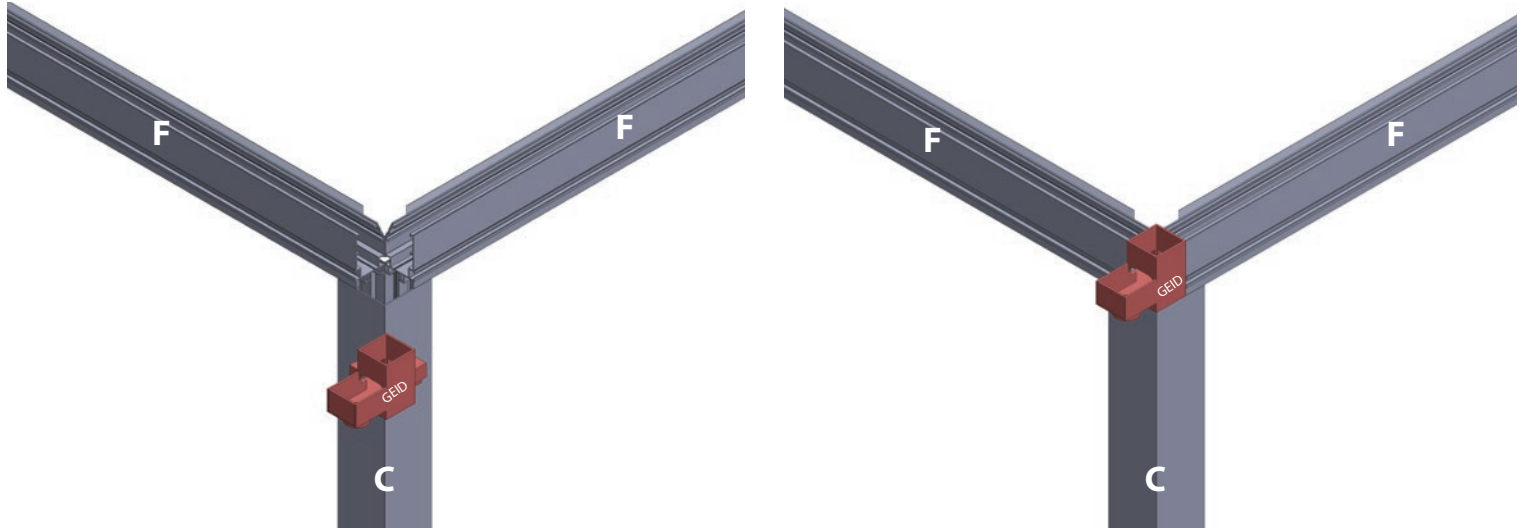

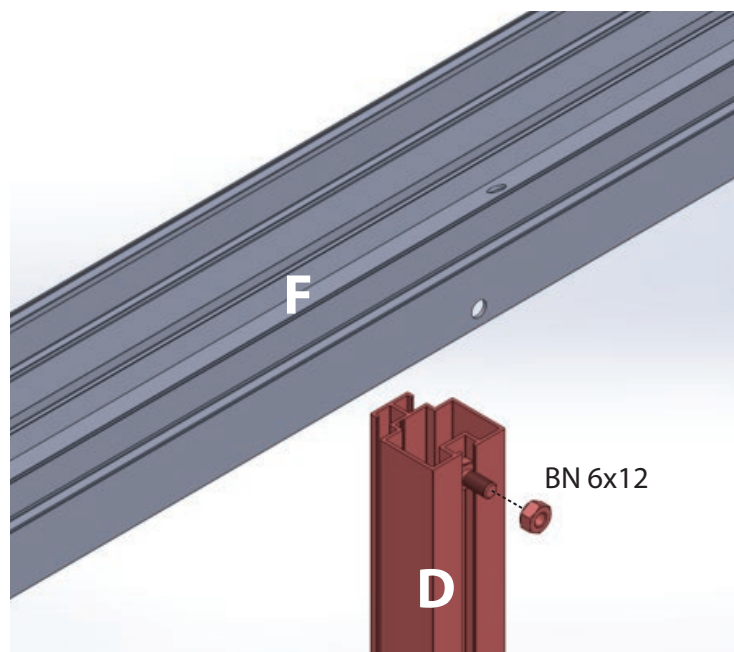
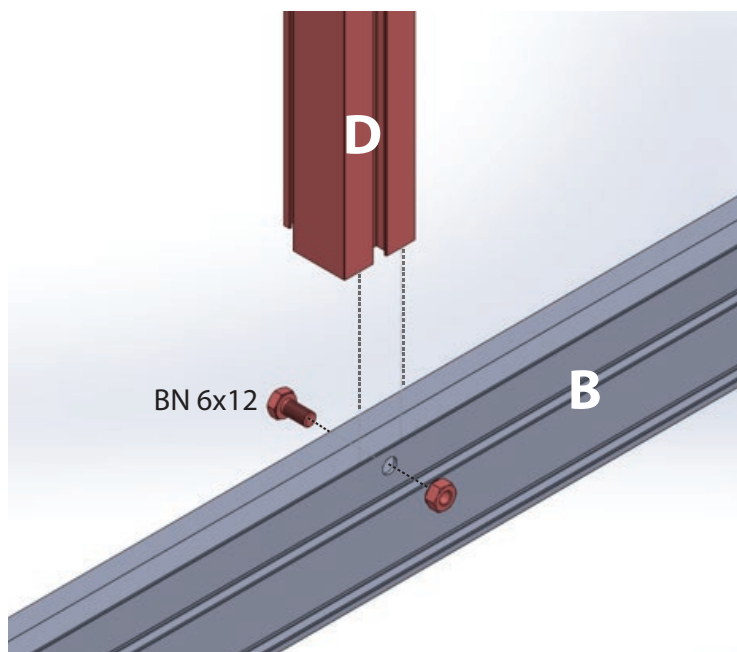

**Middle profile NOT installed if double doors.
Doors can be installed on short and long side.**

SE: Mittprofilen installeras INTE om dubbeldörrar. Dörrar kan installeras på kort- och långsidan.
 NO: Midtprofilen installeres IKKE hvis doble dører. Dører kan installeres på kort- og langsiden.
 DK: Midterprofilen installeres IKKE, hvis der er dobbeltdøre. Døre kan installeres på den korte og lange side.
 FI: Keskiprofilia EI asenneta, jos kaksinkertaiset ovet. Ovet voidaan asentaa lyhyelle ja pitkälle sivulle.
 DE: Mittleres Profil wird NICHT installiert, wenn Doppeltüren vorhanden sind. Türen können an der kurzen und langen Seite installiert werden.
 FR: Le profil central n'est PAS installé en cas de portes doubles. Les portes peuvent être installées sur le côté court et long.
 LV: Vidējais profils NAV uzstādīts, ja ir dubultdurvis. Durvis var uzstādīt uz īsās un garās pusēs.
 EE: Keskmiist profiili EI paigaldada, kui on kahepoolsed ukсед. Ukсед saab paigaldada lühikesele ja pikale küljele.
 LT: Vidurinis profilis NĖRA montuojamas, jei yra dvigubos durys. Durys gali būti montuojamos ant trumposios ir ilgosios pusės.
 PL: Profil środkowy NIE jest instalowany, jeśli są podwójne drzwi. Drzwi można zamontować na krótkim i długim boku.
 CZ: Středový profil NENÍ instalován, pokud jsou dvojité dveře. Dveře lze instalovat na krátkou a dlouhou stranu.
 SK: Stredový profil NIE JE nainštalovaný, ak sú dvojité dvere. Dvere je možné nainštalovať na krátku a dlhú stranu.
 HU: A középső profil NINCS felszerelve, ha dupla ajtók vannak. Az ajtók rövid és hosszú oldalra is felszerelhetők.
 RO: Profilul central NU este instalat dacă există uși duble. Ușile pot fi instalate pe latura scurtă și lungă.
 SI: Sredinski profil NI nameščen, če so dvojna vrata. Vrata je mogoče namestiti na kratko in dolgo stran.
 HR: Središnji profil NIJE postavljen ako su dvokrilna vrata. Vrata se mogu postaviti na kratku i dugu stranu.
 BG: Средният профил НЕ се монтира, ако има двойни врати. Вратите могат да бъдат монтирани на късата и дългата страна.
 GR: Το μεσαίο προφίλ ΔΕΝ εγκαθίσταται εάν υπάρχουν διπλές πόρτες. Οι πόρτες μπορούν να εγκατασταθούν στη μικρή και τη μεγάλη πλευρά.
 IE: Ní shuiteáiltear an phróifíl lárnach MÁ tá doirse dúbailte ann. Is féidir doirse a shuiteáil ar an taobh gearr agus ar an taobh fada.
 NL: Middenprofiel wordt NIET geïnstalleerd bij dubbele deuren. Deuren kunnen aan de korte en lange zijde worden geïnstalleerd.
 IT: Il profilo centrale NON è installato se ci sono porte doppie. Le porte possono essere installate sul lato corto e lungo.
 ES: El perfil central NO se instala si hay puertas dobles. Las puertas se pueden instalar en el lado corto y largo.
 PT: O perfil central NÃO é instalado se houver portas duplas. As portas podem ser instaladas no lado curto e longo.
 MT: Il-profil tan-nofs MHUX installat jekk hemm bibien doppji. Il-bibien jistgħu jiġu installati fuq in-naħa qasira u twila.

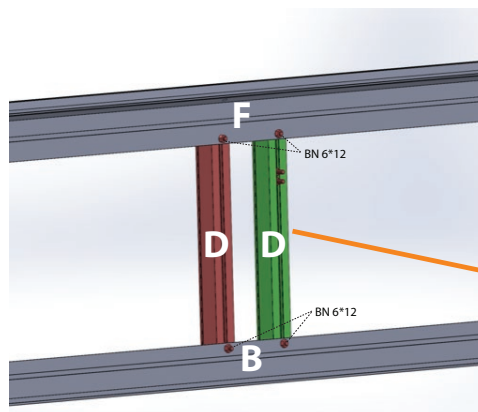
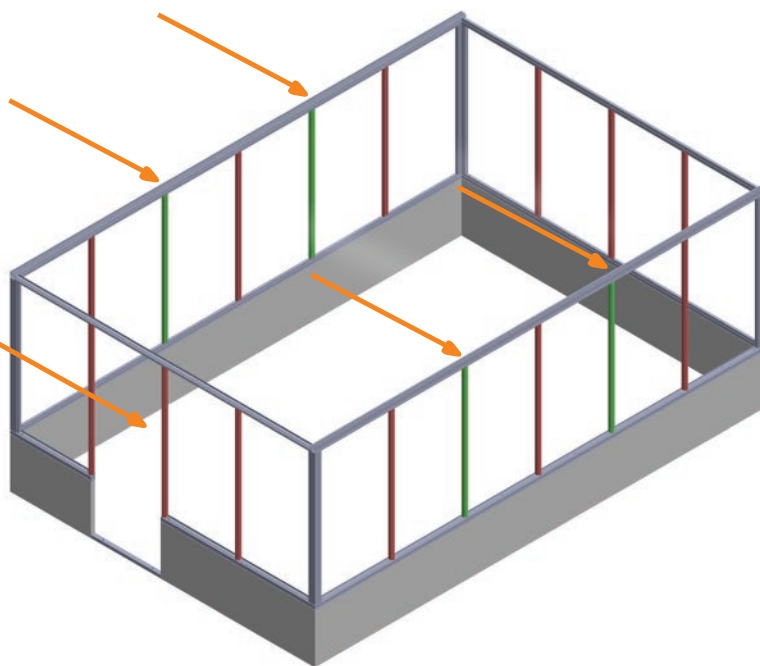

+2x BN 6*12



Step 15

Steg 15 / Trinn 15 / Trin 15 / Vaihe 15 / Schritt 15 / Étape 15 / 15. solis / Samm 15 / 15 žingsnis / Krok 15 / Krok 15 / Krok 15 / 15. lépés / Pasul 15 / Korak 15 / Korak 15 / Срънка 15 / Врџа 15 / Céim 15 / Stap 15 / Passaggio 15 / Paso 15 / Etapa 15 / Pass 15

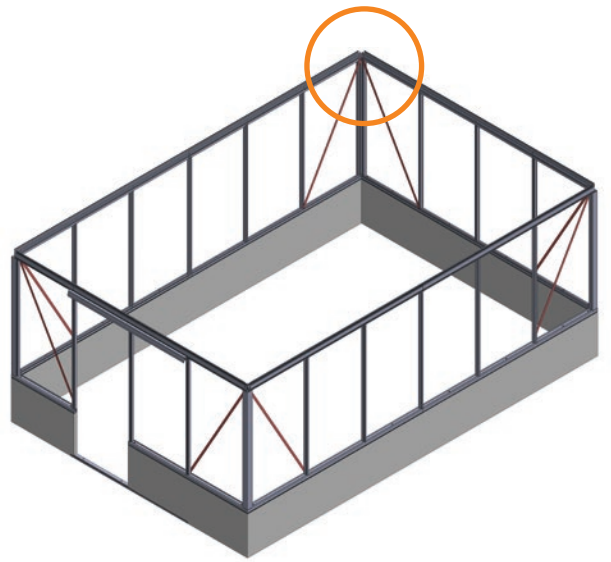
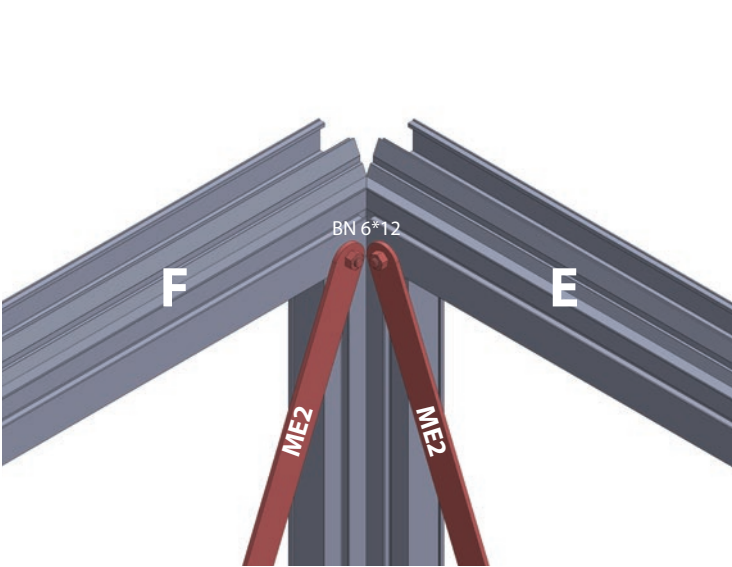
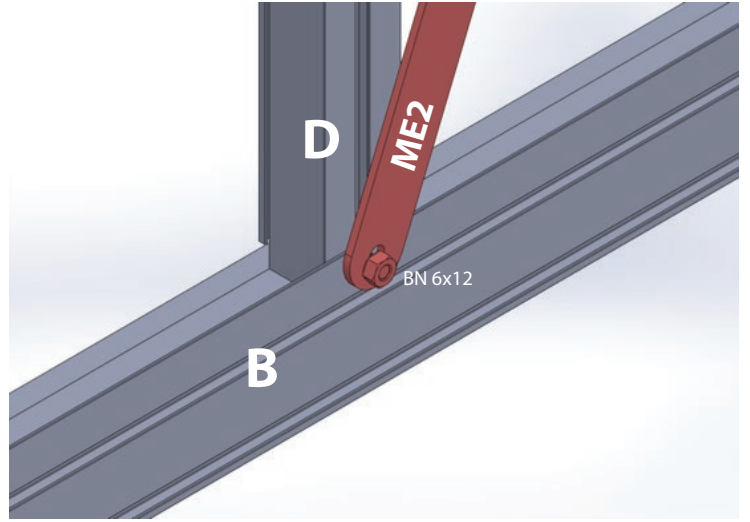
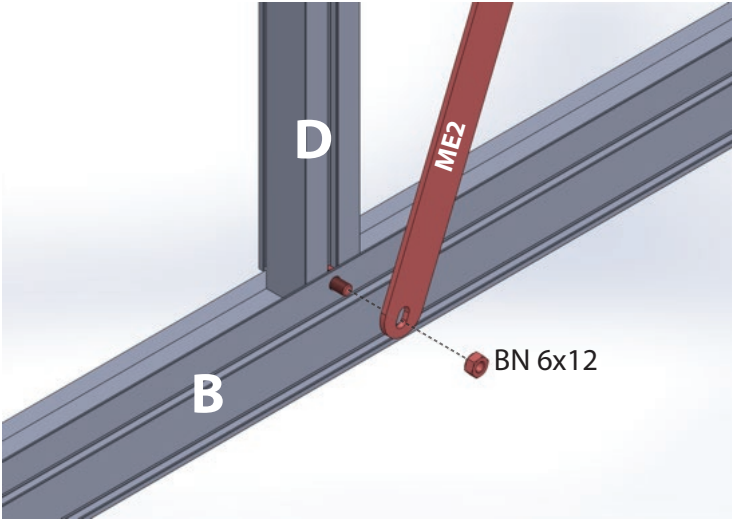

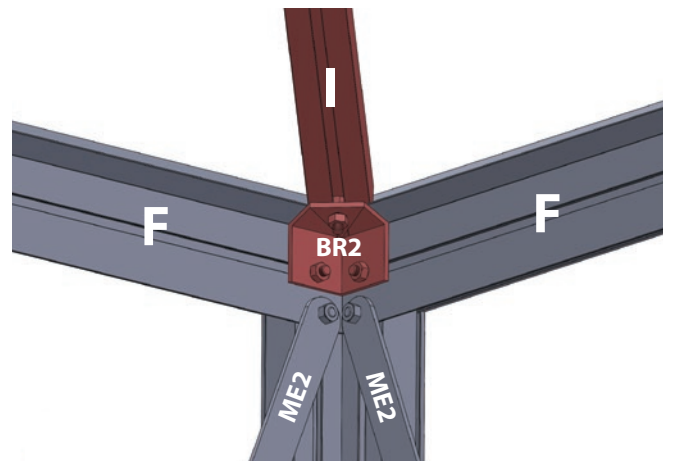
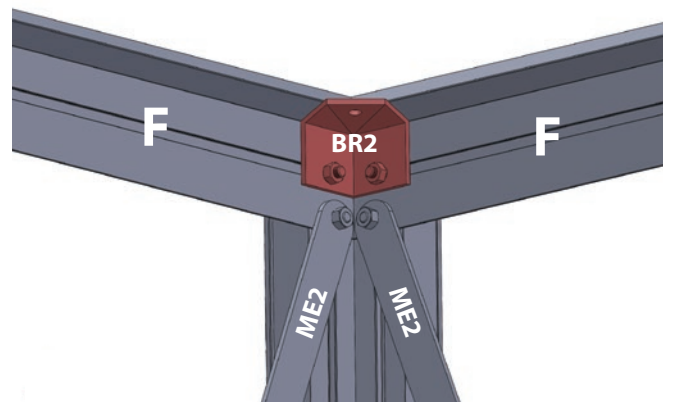
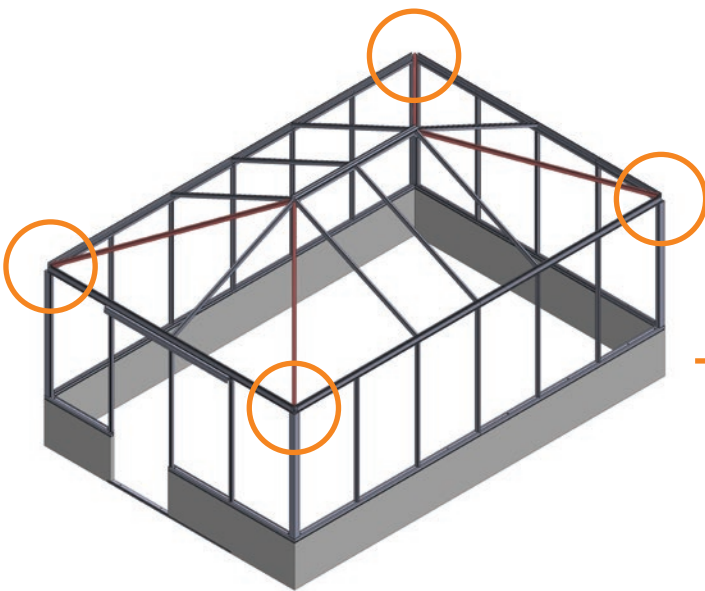
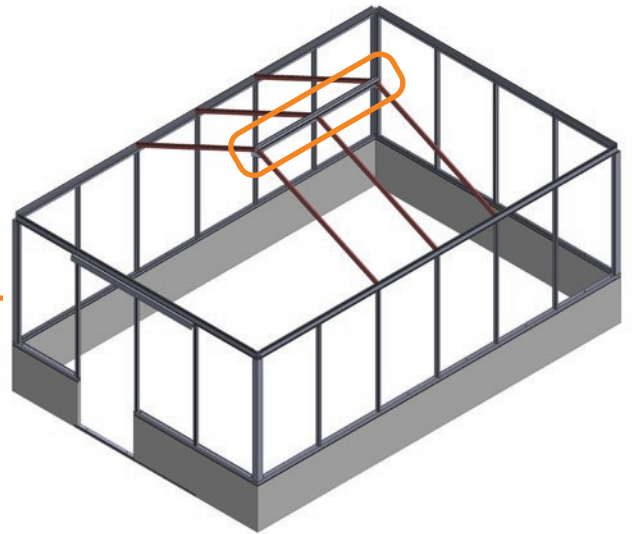
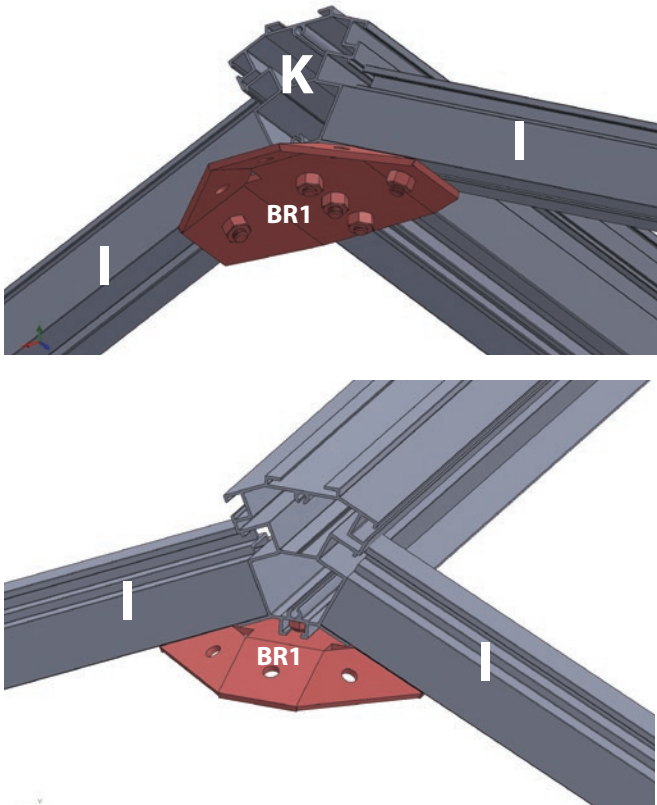

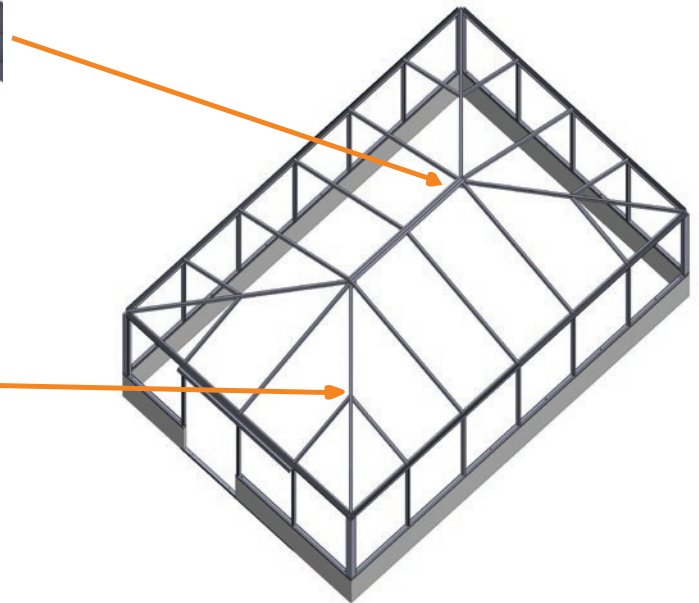
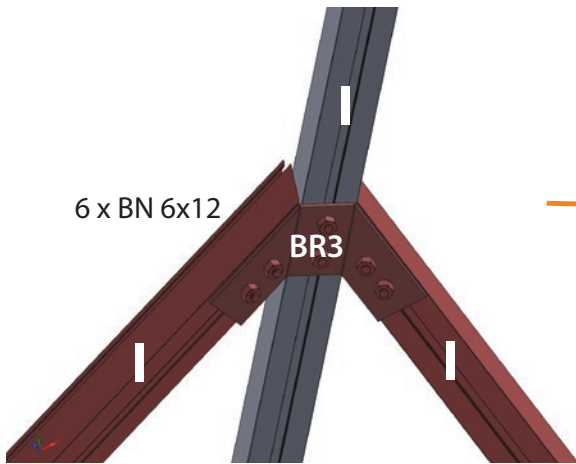
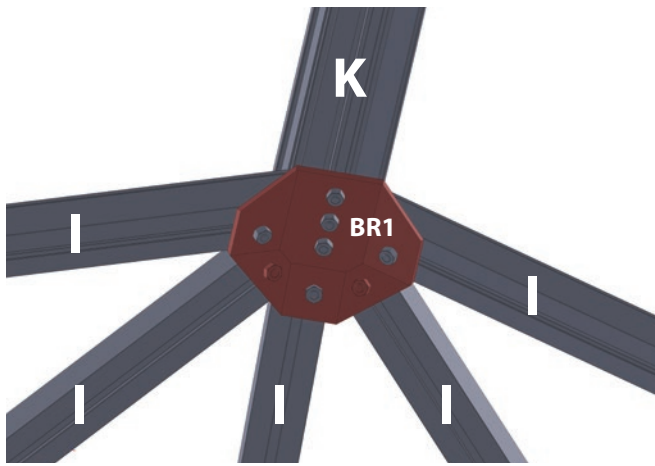

ROOF CAP

For sizes 2352x2352 mm and 3098x3098 mm

SE: Taklock för storlekar

För storlekar 2352x2352 och 3098x3098 mm

NO: Toppdeksel for størrelser

For størrelser 2352x2352 og 3098x3098 mm

DK: Taghætte til størrelser

Til størrelser 2352x2352 og 3098x3098 mm

FI: Katon päätykappale ko'oilte

Ko'oilte 2352x2352 ja 3098x3098 mm

DE: Dachkappe für Größen

Für Größen 2352x2352 und 3098x3098 mm

FR: Capuchon de toit pour dimensions

Pour dimensions 2352x2352 et 3098x3098 mm

LV: Jumta vāciņš izmēriem

Izmēriem 2352x2352 un 3098x3098 mm

EE: Katusekate mõõtudele

Mõõtudele 2352x2352 ja 3098x3098 mm

LT: Stogo dangtelis dydžiams

Dydžiams 2352x2352 ir 3098x3098 mm

PL: Nakładka dachowa do rozmiarów

Dla rozmiarów 2352x2352 i 3098x3098 mm

CZ: Střešní kryt pro rozměry

Pro rozměry 2352x2352 a 3098x3098 mm

SK: Strešný kryt pre rozmery

Pre rozmery 2352x2352 a 3098x3098 mm

HU: Tetőfedő sapka méretekhez

A 2352x2352 és 3098x3098 mm méretekhez

RO: Capac pentru acoperiș pentru dimensiuni

Pentru dimensiuni 2352x2352 și 3098x3098 mm

SI: Strešna kapa za dimenzije

Za dimenzije 2352x2352 in 3098x3098 mm

HR: Krovni poklopac za dimenzije

Za dimenzije 2352x2352 i 3098x3098 mm

BG: Капак за покрив за размери

За размери 2352x2352 и 3098x3098 mm

GR: Καπάκι στέγης για διαστάσεις

Για διαστάσεις 2352x2352 και 3098x3098 χιλ.

IE: Roof cap for sizes

For sizes 2352x2352 and 3098x3098 mm

NL: Dakdop voor afmetingen

Voor afmetingen 2352x2352 en 3098x3098 mm

IT: Copertura del tetto per dimensioni

Per dimensioni 2352x2352 e 3098x3098 mm

ES (Spanish):

Cubierta de techo para tamaños

Para tamaños 2352x2352 y 3098x3098 mm

PT: Tampa de telhado para dimensões

Para dimensões 2352x2352 e 3098x3098 mm

MT: Kappa tas-saqaf għal daqsijiet

Għal daqsijiet 2352x2352 u 3098x3098 mm

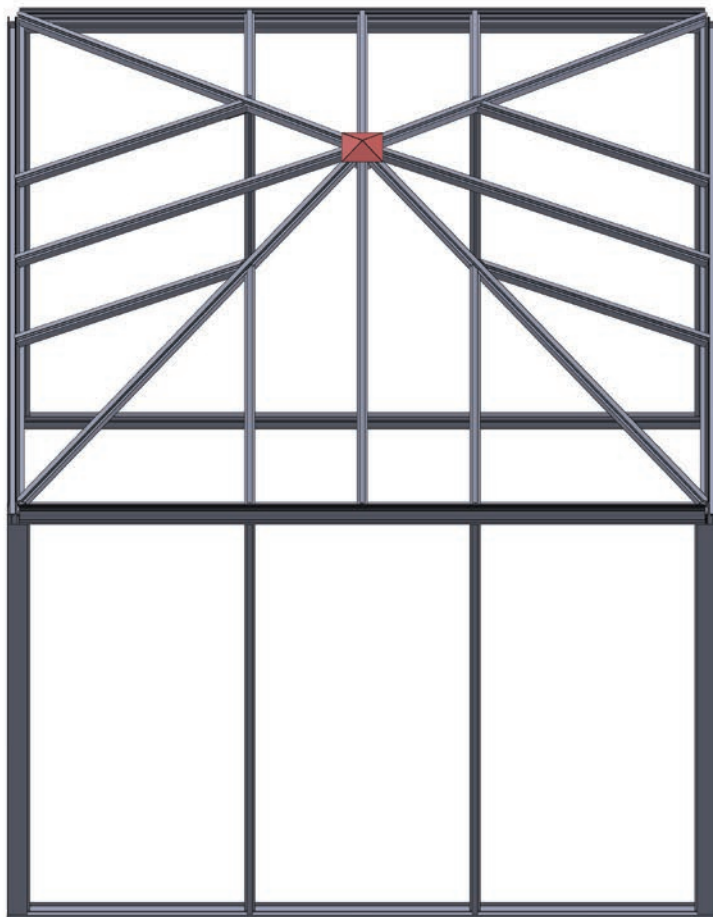
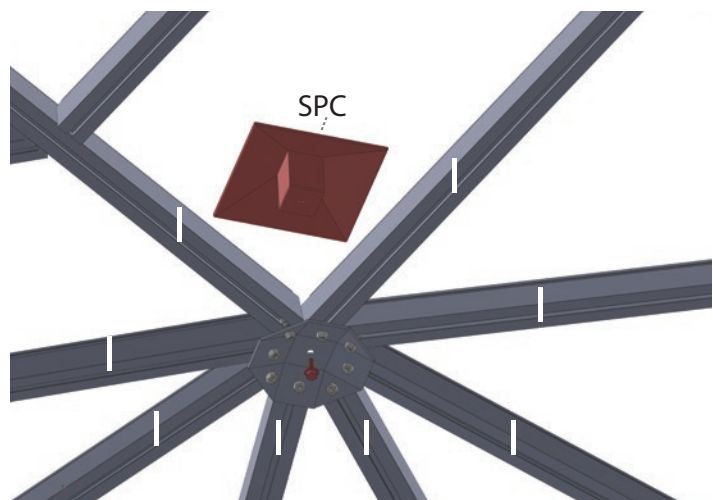
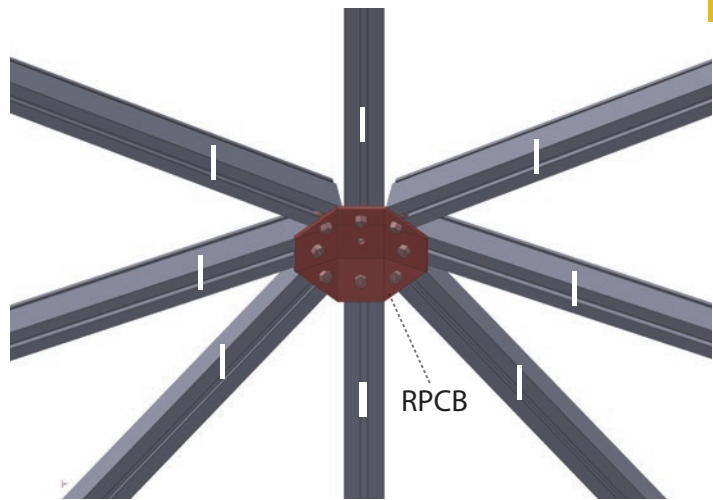

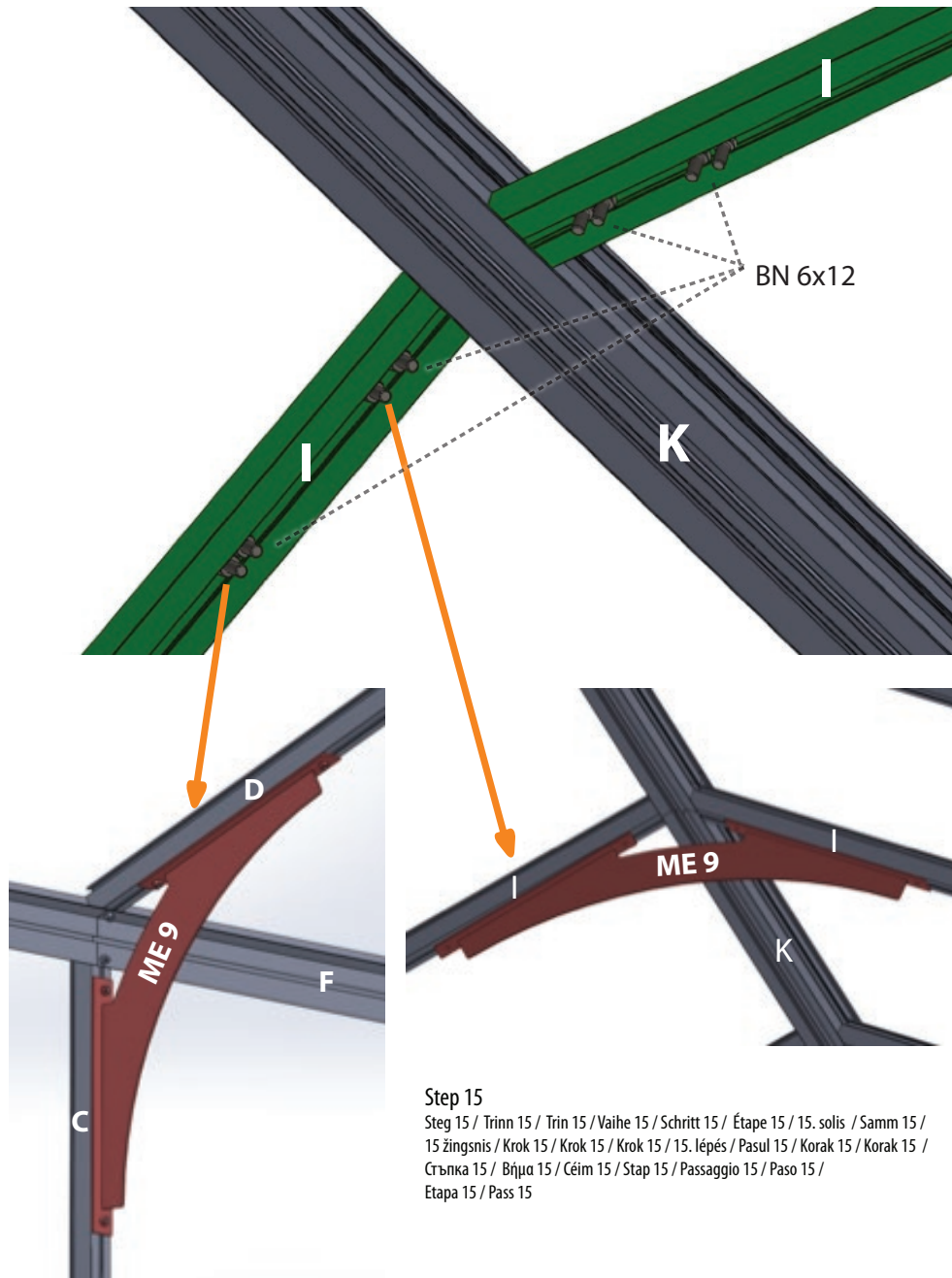

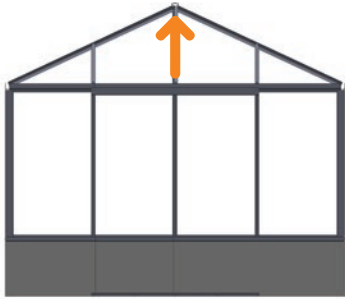

1. Push ridge from inside up by 15 mm / 2. Fix the screws

SE: 1. Tryck uppnockprofilen inifrån med 15 mm / 2. Fäst skruvarna
 NO: 1. Skyv mønet opp fra innsiden med 15 mm / 2. Fest skruene
 DK: 1. Skub rygningen op indefra med 15 mm / 2. Fastgør skruerne
 FI: 1. Työnnä harja sisältä ylöspäin 15 mm / 2. Kiinnitä ruuvit
 DE: 1. Drücke den First von innen um 15 mm nach oben / 2. Befestige die Schrauben
 FR: 1. Poussez la faîtière vers le haut de l'intérieur de 15 mm / 2. Fixez les vis
 LV: 1. Spiediet kores profilu no iekšpuses uz augšu par 15 mm / 2. Piestipriniet skrūves
 EE: 1. Lükka harja seestpoolt 15 mm ülespoole / 2. Kinnita kruvid
 LT: 1. Stumkite kraigą iš vidaus aukštyn 15 mm / 2. Prisukite varžtus
 PL: 1. Popchnij kalenicę od wewnątrz do góry o 15 mm / 2. Przymocuj śruby
 CZ: 1. Zatlačte hřebec zevnitř nahoru o 15 mm / 2. Upevněte šrouby
 SK: 1. Zatláče hrebeň zvnútra nahor o 15 mm / 2. Pripevnite skrutky

HU: 1. Nyomja fel a gerincet belülről 15 mm-rel / 2. Rögzítse a csavarokat
 RO: 1. Împingeți coama din interior în sus cu 15 mm / 2. Fixați șuruburile
 SI: 1. Potisnite greben iz notranjosti navzgor za 15 mm / 2. Privijte vijake
 HR: 1. Gurnite greben iznutra prema gore za 15 mm / 2. Pričvrstite vijke
 BG: 1. Натиснете билото отвътре нагоре с 15 mm / 2. Загегнете винтовете
 GR: 1. Σπρώξτε την κορυφή από το εσωτερικό προς τα πάνω κατά 15 mm / 2. Στερεώστε τις βίδες
 IE: 1. Brúigh an dionbarr ó istigh suas 15 mm / 2. Daingnigh na scriúna
 NL: 1. Duw de nok van binnenuit omhoog met 15 mm / 2. Bevestig de schroeven
 IT: 1. Spingi la cresta dall'interno verso l'alto di 15 mm / 2. Fissa le viti
 ES: 1. Empuja la cumbrera desde el interior hacia arriba 15 mm / 2. Fija los tornillos
 PT: 1. Empurre a cumeeira de dentro para cima 15 mm / 2. Fixe os parafusos
 MT: 1. Imbotta l-quċċata minn ġewwa 'l fuq b'15 mm / 2. Issikka l-viti

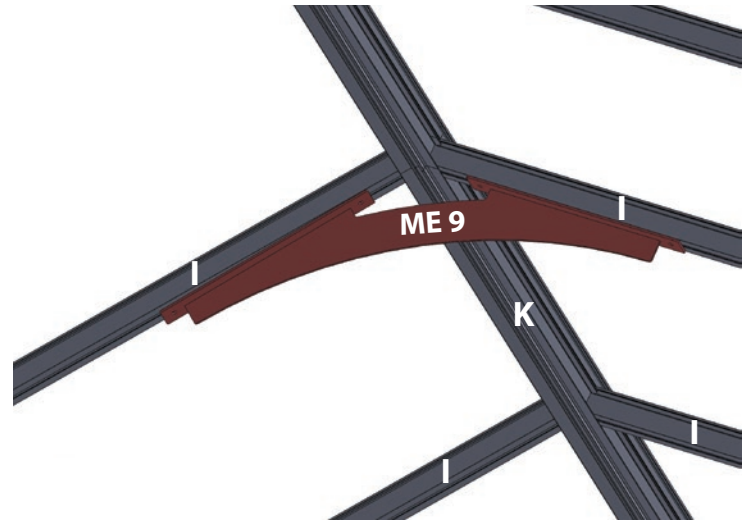
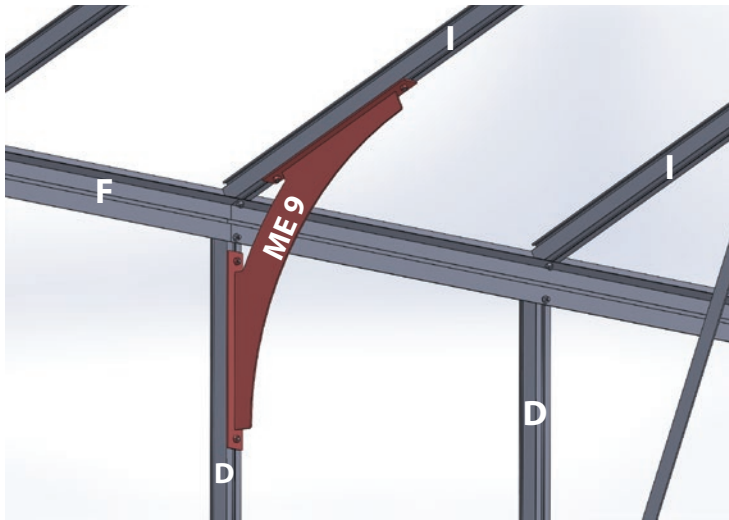

POSITION OF THE ROOF TIES

- SE: Position av takstaget
- NO: Posisjon for takbåndet
- DK: Position af tagbåndet
- FI: Kattokannattimen sijainti
- DE: Position des Dachbinders
- FR: Position de la liaison de toit
- LV: Jumta saites pozīcija
- EE: Katuse sideme asukoht
- LT: Stogo jungties padėtis
- PL: Pozycja wiązania dachowego
- CZ: Poloha střešní vazby
- SK: Poloha strešnej väzby
- HU: A tetőkötés helyzete
- RO: Poziția legăturii acoperișului
- SI: Položaj strešne vezi
- HR: Položaj krovne veze
- BG: Позиция на покривната връзка
- GR: Θέση της σύνδεσης οροφής
- IE: Seasamh na ceangail díon
- NL: Positie van de dakverbinding
- IT: Posizione del collegamento del tetto
- ES: Posición de la unión del techo
- PT: Posição da amarração do telhado
- MT: Pożizzjoni tal-konnessjoni tas-saqaf

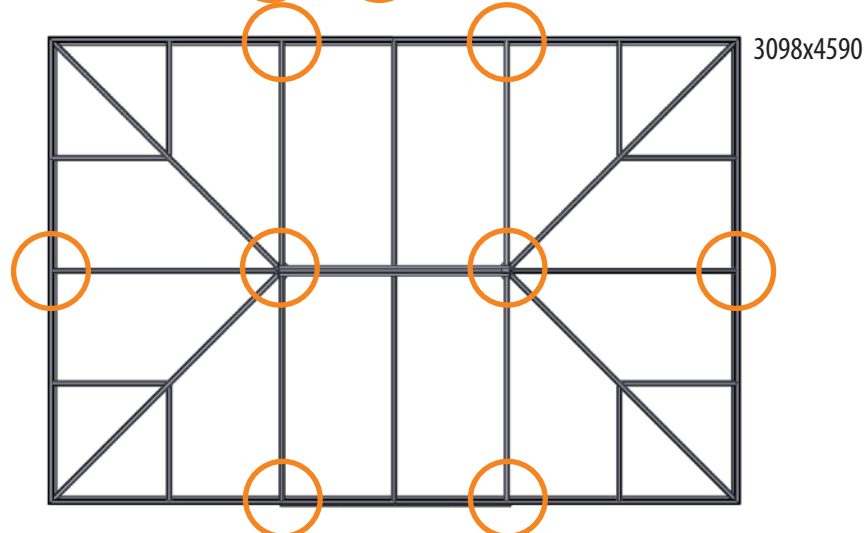
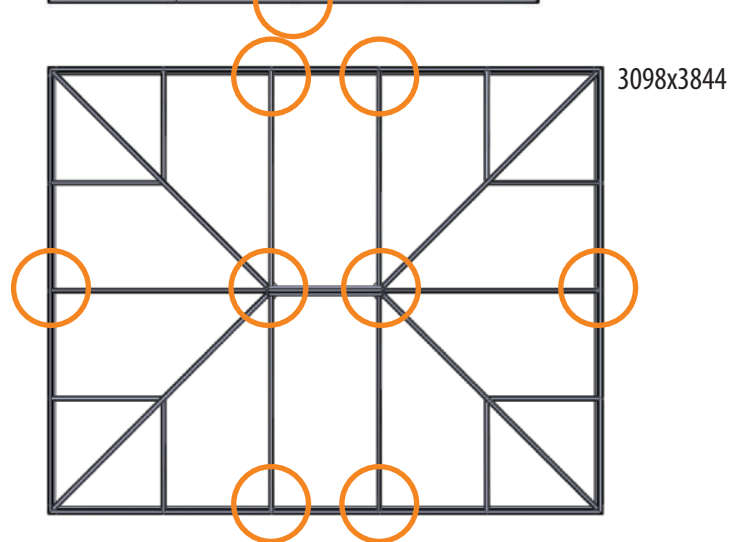
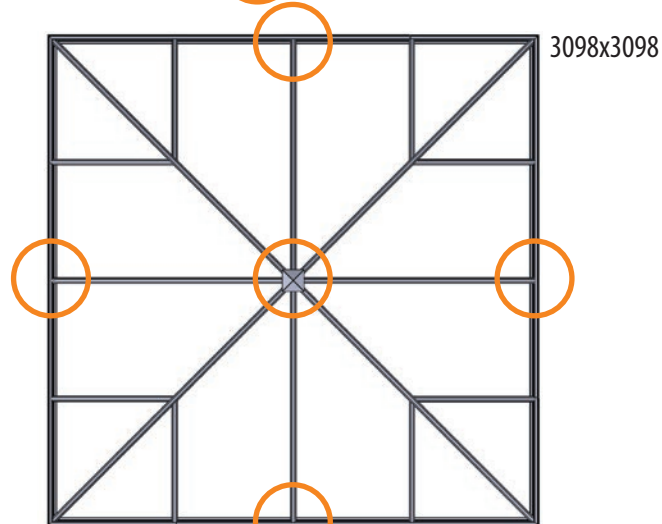
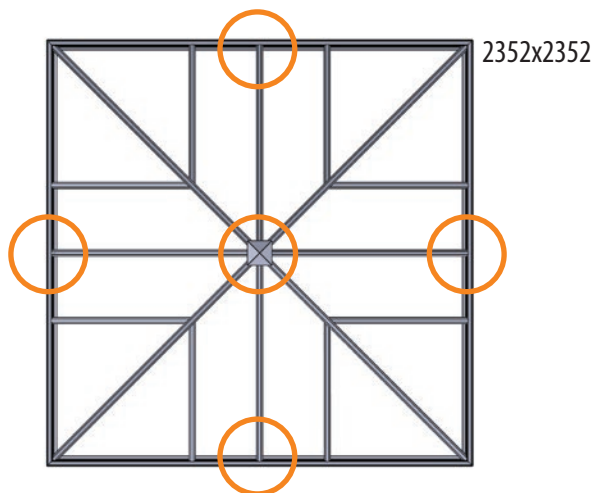

ROOF COVER

For sizes 2098x2844 mm and 2098x4590 mm

SE: Takskydd

För storlekar 2098x2844 och 2098x4590 mm

NO: Takdekke

For størrelser 2098x2844 og 2098x4590 mm

DK: Tagdække

Til størrelser 2098x2844 og 2098x4590 mm

FI: Katon peite

Koolle 2098x2844 ja 2098x4590 mm

DE: Dachabdeckung

Für Größen 2098x2844 und 2098x4590 mm

FR: Couverture de toit

Pour dimensions 2098x2844 et 2098x4590 mm

LV: Jumta pārsegs

Izmēriem 2098x2844 un 2098x4590 mm

EE: Katuskate

Mõõtudele 2098x2844 ja 2098x4590 mm

LT: Stogo danga

Dydziams 2098x2844 ir 2098x4590 mm

PL: Pokrycie dachowe

Dla rozmiarów 2098x2844 i 2098x4590 mm

CZ: Střešní krytina

Pro rozměry 2098x2844 a 2098x4590 mm

SK: Strešná krytina

Pre rozmery 2098x2844 a 2098x4590 mm

HU: Tetőborítás

A 2098x2844 és 2098x4590 mm méretekhez

RO: Acoperire de acoperiș

Pentru dimensiuni 2098x2844 și 2098x4590 mm

SI: Strešna kritina

Za dimenzije 2098x2844 in 2098x4590 mm

HR: Krovni pokrov

Za dimenzije 2098x2844 i 2098x4590 mm

BG: Покривно покритие

За размери 2098x2844 и 2098x4590 mm

GR: Κάλυμμα στέγης

Για διαστάσεις 2098x2844 και 2098x4590 χιλ.

IE: Roof cover

For sizes 2098x2844 and 2098x4590 mm

NL: Dakbedekking

Voor afmetingen 2098x2844 en 2098x4590 mm

IT: Copertura del tetto

Per dimensioni 2098x2844 e 2098x4590 mm

ES: Cubierta de techo

Para tamaños 2098x2844 y 2098x4590 mm

PT: Cobertura de telhado

Para dimensões 2098x2844 e 2098x4590 mm

MT: Kopertura tas-saqaf

Għal daqsijiet 2098x2844 u 2098x4590 mm

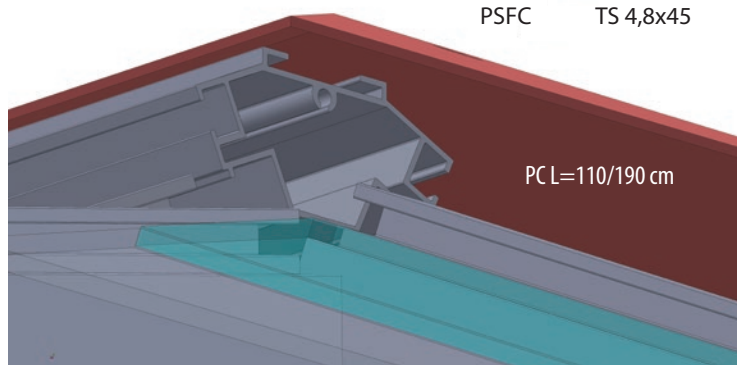
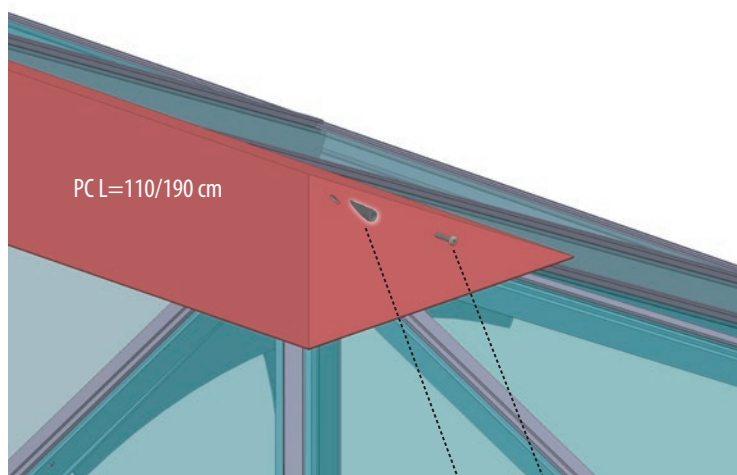
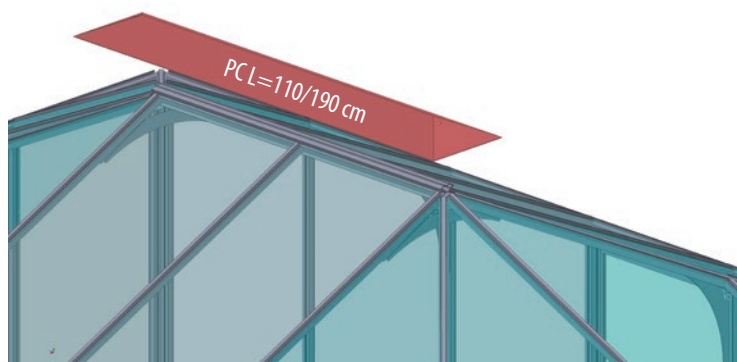
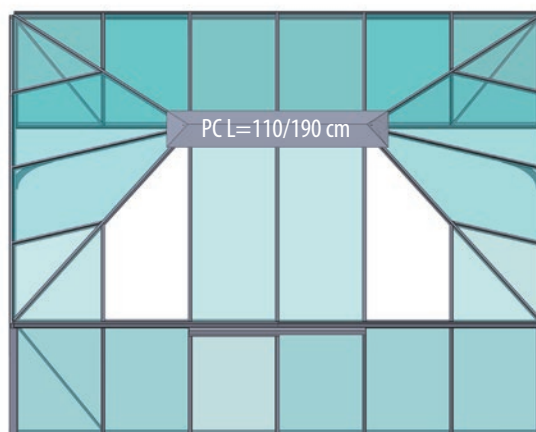

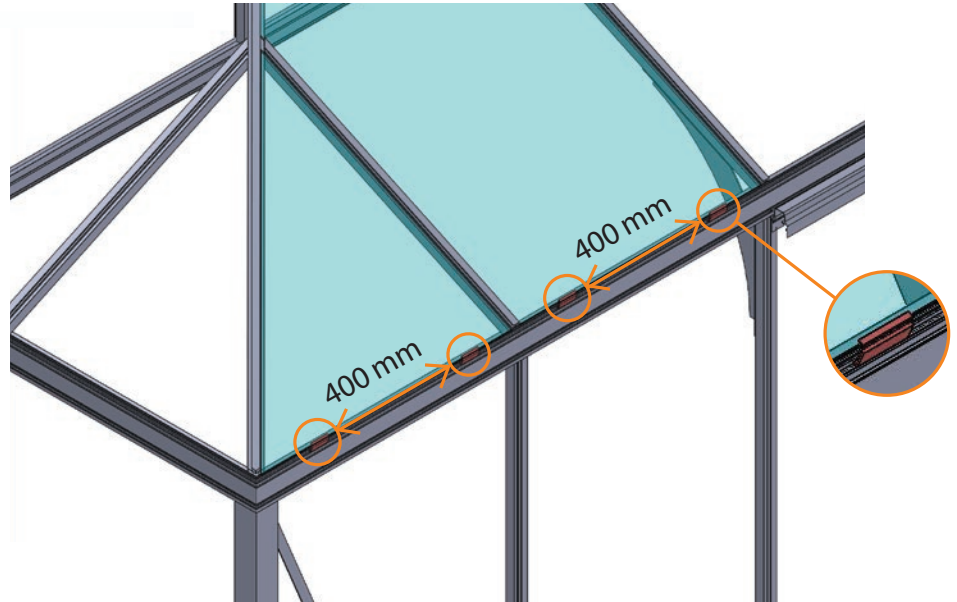
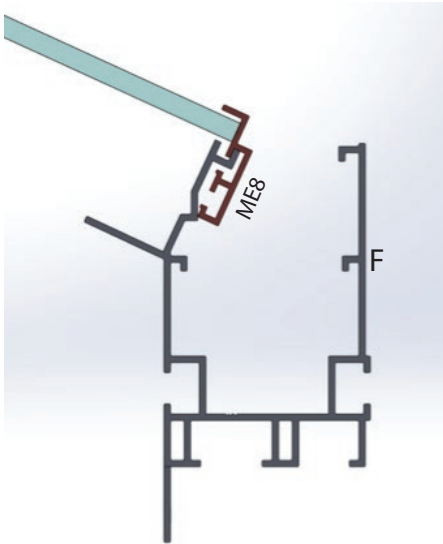
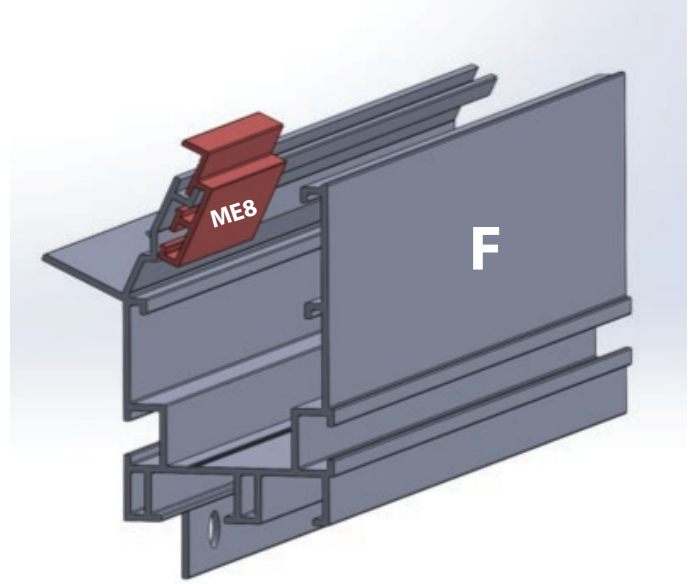
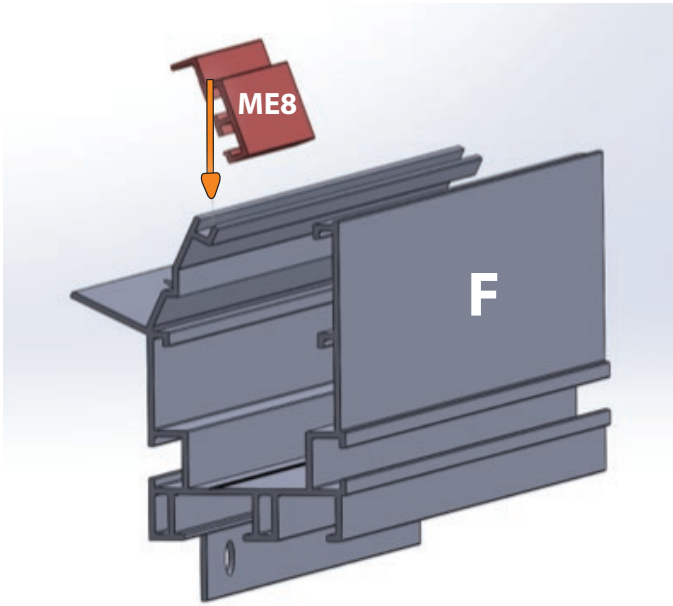

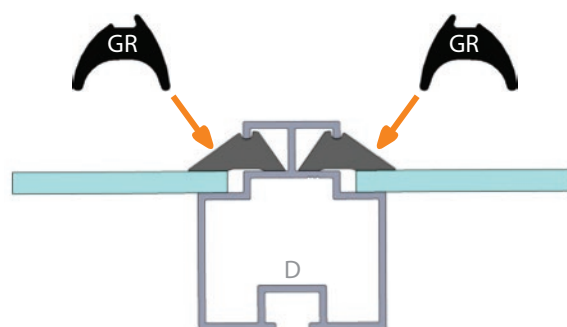
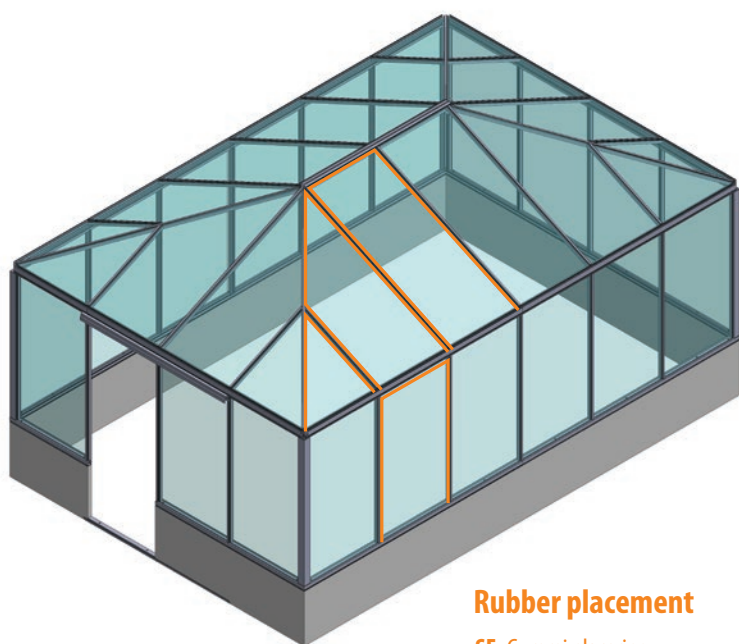
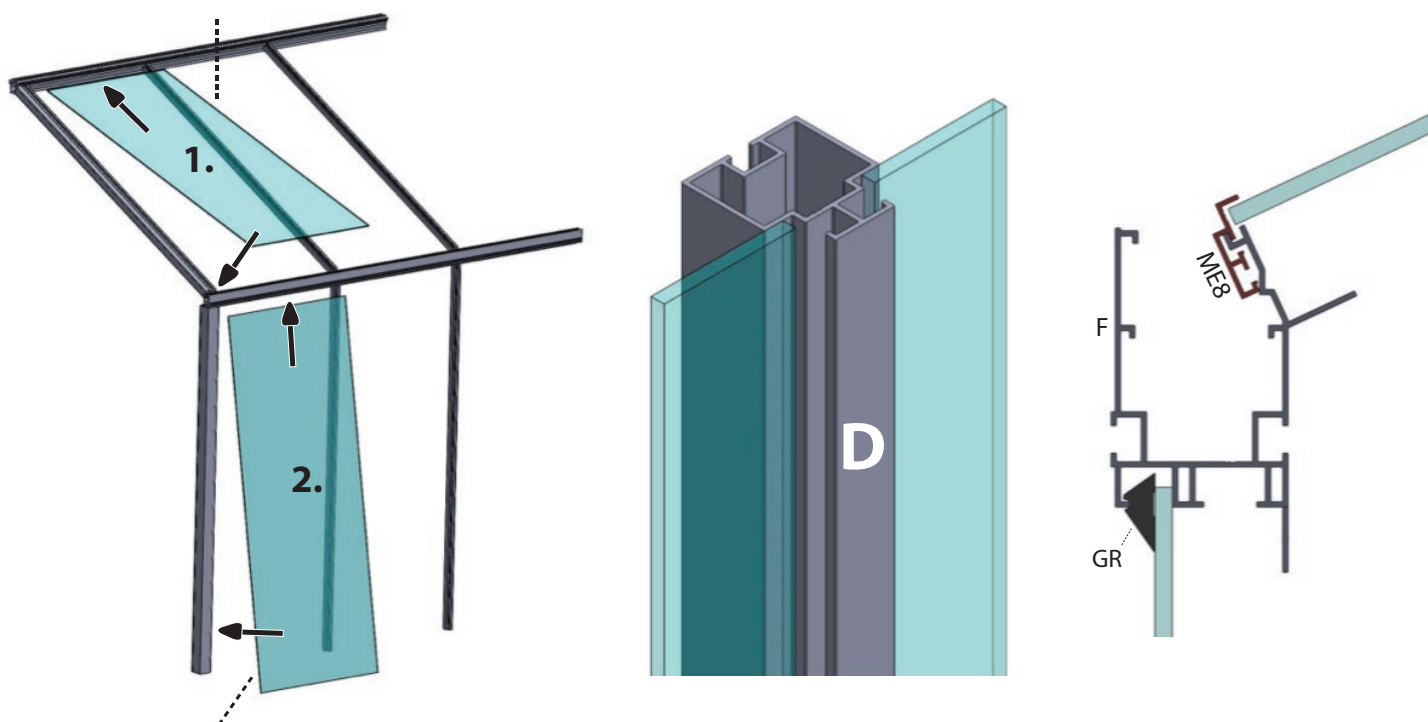

Rubber placement

SE: Gummi placering	HU: Gumi elhelyezése
NO: Gummi plassering	RO: Amplasarea cauciucului
DK: Gummi placering	SI: Namestitev gume
FI: Kumin sijoittaminen	HR: Postavljanje gume
DE: Gummiplatzierung	BG: Разположение на гумата
FR: Placement du caoutchouc	GR: Τοποθέτηση καουτσούκ
LV: Gumijas novietojums	IE: Socrú rubair
EE: Kummi paigutus	NL: Rubberen plaatsing
LT: Gumos išdėstymas	IT: Posizionamento della gomma
PL: Umiejscowienie gumy	ES: Colocación del caucho
CZ: Umístění gumy	PT: Colocação da borracha
SK: Umiestnenie gumy	MT: Pożizzjoni tal-lastku

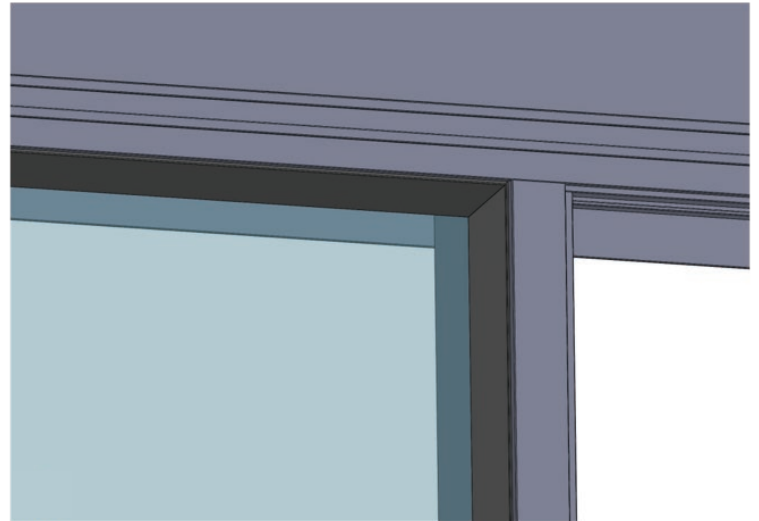
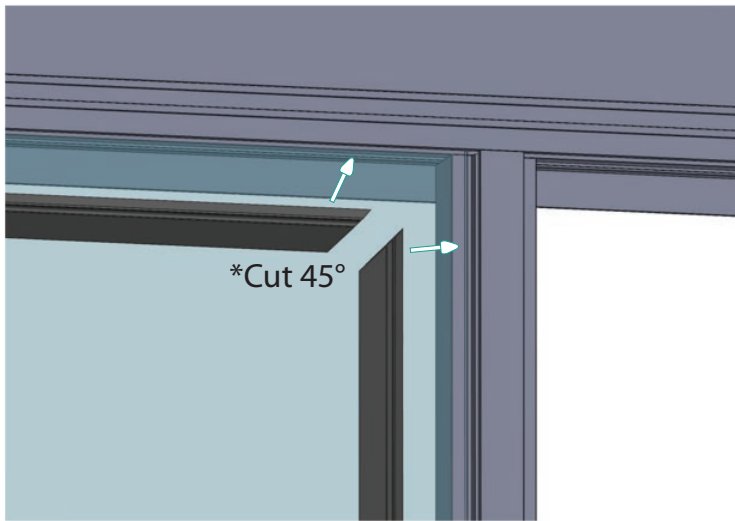

* SE: Skär 45°	LV: Nogrieziet 45°	HU: Vágj 45°	IE: Gearr 45°
NO: Kutt 45°	EE: Lõika 45°	RO: Taiie 45°	NL: Snij 45°
DK: Skær 45°	LT: Nupjaukite 45°	SI: Reži 45°	IT: Taglia 45°
FI: Leikkaa 45°	PL: Przytnij 45°	HR: Reži 45°	ES: Corta 45°
DE: Schneide 45°	CZ: Řez 45°	BG: Изрежете 45°	PT: Corte 45°
FR: Coupez 45°	SK: Rež 45°	GR: Κόψτε 45°	MT: Aqta' 45°

Sliding doors

Skjutdörrar/Skyvedører/Skydedøre/Liukuovet/Schiebetüren/Portes coulissantes/Bidamās durvis/Lükandüksed/Stumdomos durys/Drzwi przesuwne/Posuvné dveře/Posuvné dvěre/ Tolóajtók/Usji glisante/Drzna vrata/Klizna vrata/Πλζγαττι νρατι/Συρόμενες πόρτες/Doirse sleamhnáin/Schuifdeuren/Porte scorrevoli/Puertas correderas/Portas de correr/Bibien li jízzerzqu

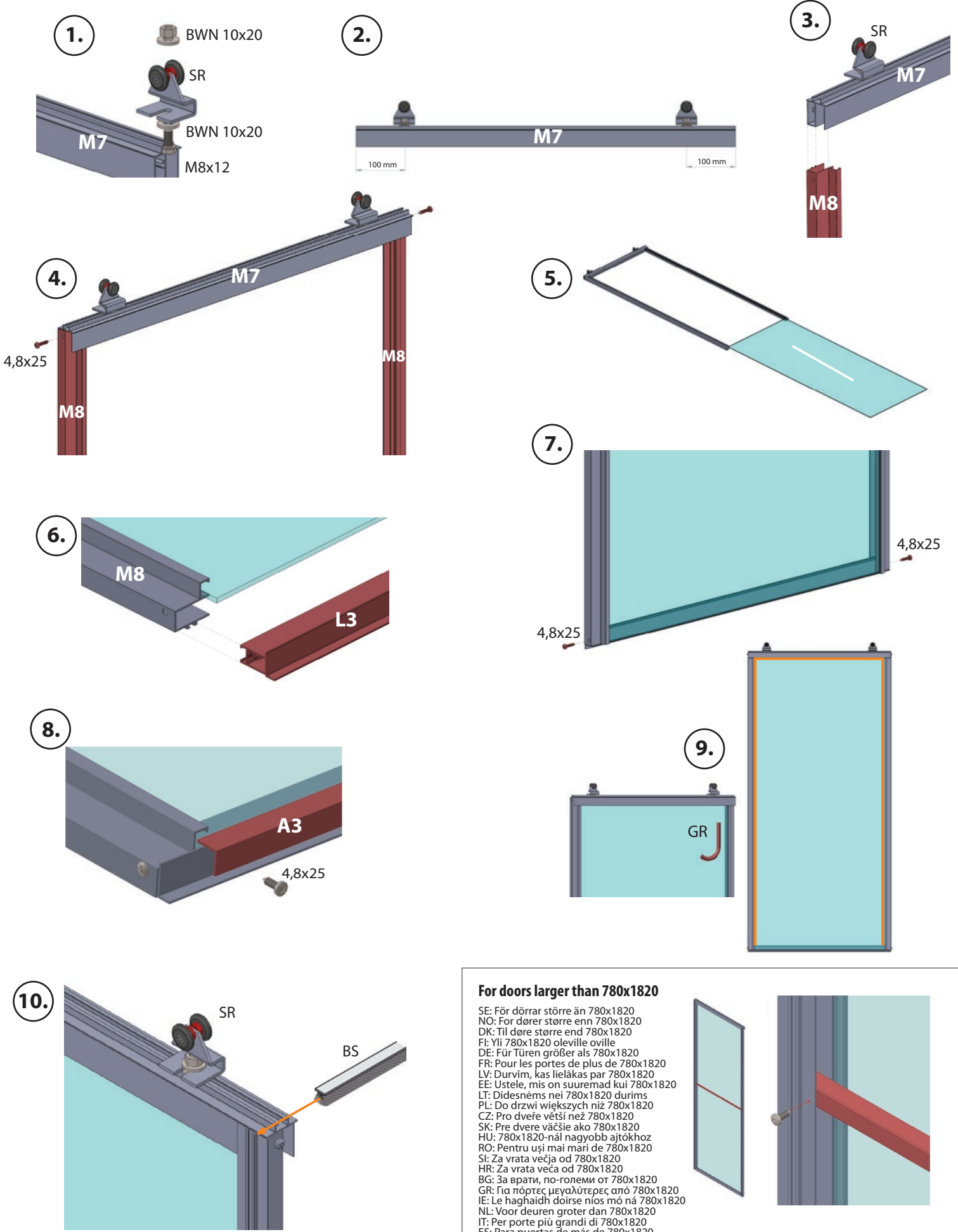

For doors larger than 780x1820

SE: För dörrar större än 780x1820
 NO: For dører større enn 780x1820
 DK: Til døre større end 780x1820
 FI: Yli 780x1820 oleville oville
 DE: Für Türen größer als 780x1820
 FR: Pour les portes de plus de 780x1820
 LV: Durvīm, kas lielākas par 780x1820
 EE: Ustete, mis on suuremad kui 780x1820
 LT: Didesnėms nei 780x1820 durims
 PL: Do drzwi większych niż 780x1820
 CZ: Pro dveře větší než 780x1820
 SK: Pre dvere väčšie ako 780x1820
 HU: 780x1820-nál nagyobb ajtókhöz
 RO: Pentru uși mai mari de 780x1820
 SI: Za vrata večja od 780x1820
 HR: Za vrata veća od 780x1820
 BG: За врати, по-големи от 780x1820
 GR: Για πόρτες μεγαλύτερες από 780x1820
 IE: Le haghaidh doirse níos mó ná 780x1820
 NL: Voor deuren groter dan 780x1820
 IT: Per porte più grandi di 780x1820
 ES: Para puertas de más de 780x1820
 PT: Para portas maiores que 780x1820
 MT: Għal bibien akbar minn 780x1820

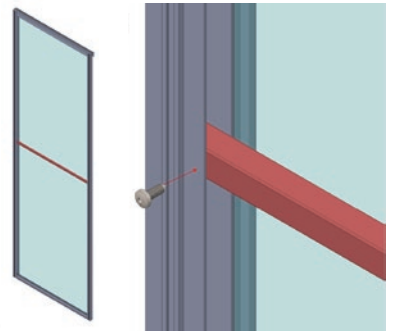

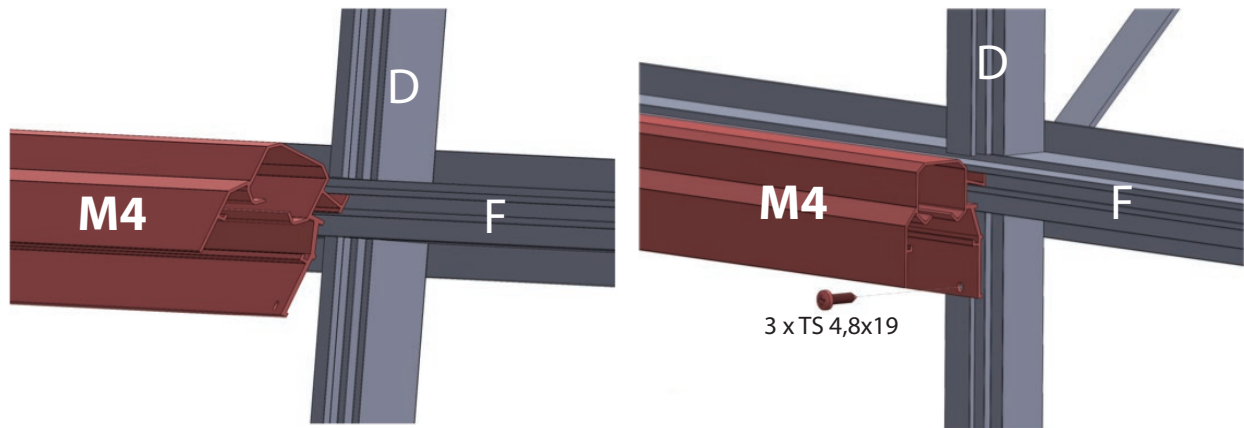

If in conflict with extension rod, cut out part here

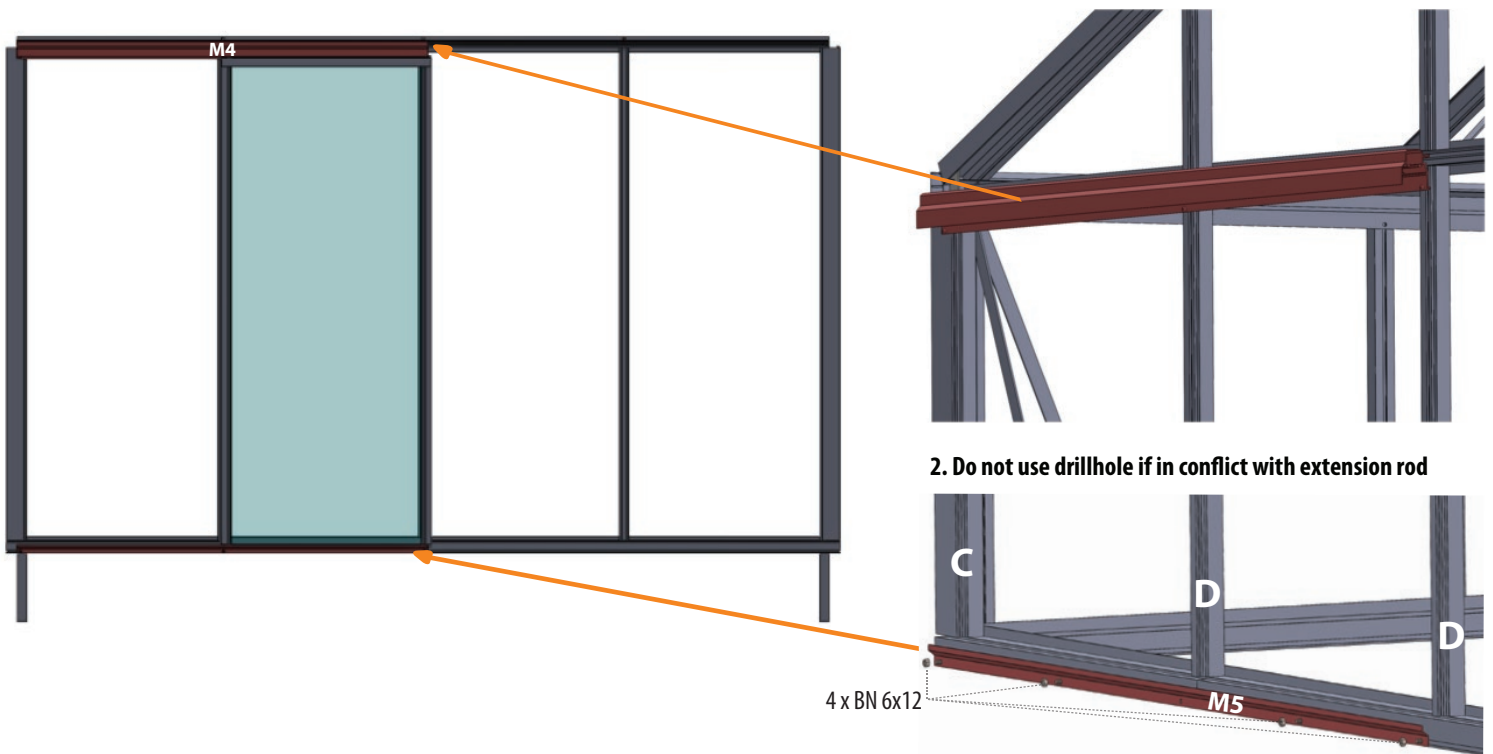
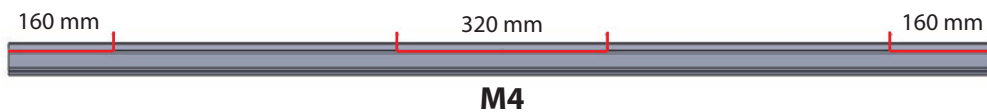

2. Do not use drillhole if in conflict with extension rod

SE: 1. Om det är i konflikt med förlängningsstangen, skär ut en del här. 2. Använd inte borrhålet om det är i konflikt med förlängningsstangen.
 NO: 1. Hvis det er i konflikt med forlengelsesstangen, skjær ut en del her. 2. Ikke bruk borehullet hvis det er i konflikt med forlengelsesstangen.
 DK: 1. Hvis det er i konflikt med forlængerstangen, skær en del ud her. 2. Brug ikke borehullet, hvis det er i konflikt med forlængerstangen.
 FI: 1. Jos se on ristiriidassa jatkovarren kanssa, leikkaa osa pois täältä. 2. Älä käytä porausreikää, jos se on ristiriidassa jatkovarren kanssa.
 DE: 1. Falls es mit der Verlängerungsstange in Konflikt steht, schneiden Sie hier ein Stück aus. 2. Verwenden Sie das Bohrloch nicht, wenn es mit der Verlängerungsstange in Konflikt steht.
 FR: 1. Si cela est en conflit avec la tige d'extension, découpez une partie ici. 2. Ne pas utiliser le trou de perçage si cela est en conflit avec la tige d'extension.
 LV: 1. Ja tas ir pretrunā ar pagarinājuma stieni, izgrieziet daļu šeit. 2. Neizmantojiet urbumu, ja tas ir pretrunā ar pagarinājuma stieni.
 EE: 1. Kui see on vastuolus pikendustoruga, lõigake osa välja siit. 2. Ärge kasutage puurauku, kui see on vastuolus pikendustoruga.
 LT: 1. Jei tai prieštarauja prailginimo strypui, išpjaukite dalį čia. 2. Nenaudokite gręžimo skylės, jei ji prieštarauja prailginimo strypui.
 PL: 1. Jeśli koliduje z prętem przedłużającym, wyciąć część tutaj. 2. Nie używać otworu wiertniczego, jeśli koliduje z prętem przedłużającym.
 CZ: 1. Pokud je v konfliktu s prodlužovací tyčí, vyřizněte část zde. 2. Nepoužívejte vrtaný otvor, pokud je v konfliktu s prodlužovací tyčí.
 SK: 1. Ak je v konflikte s predlžovacou tyčou, vyrežte časť tu. 2. Nepoužívajte vrtaný otvor, ak je v konflikte s predlžovacou tyčou.

HU: 1. Ha ütközik a hosszabbító rúddal, vágja ki ezt a részt. 2. Ne használja a furatot, ha ütközik a hosszabbító rúddal.
 RO: 1. Dacă intră în conflict cu tija de extensie, tăiați o parte aici. 2. Nu utilizați gaura de foraj dacă intră în conflict cu tija de extensie.
 SI: 1. Če je v konfliktu z razširitveno palico, izrežite del tukaj. 2. Ne uporabljajte izvrtine, če je v konfliktu z razširitveno palico.
 HR: 1. Ako je u sukobu s produžnom šipkom, izrežite dio ovdje. 2. Nemojte koristiti rupu za bušenje ako je u sukobu s produžnom šipkom.
 BG: 1. Ако е в конфликт с удължителния прът, изрежете част тук. 2. Не използвайте отвор за пробиване, ако е в конфликт с удължителния прът.
 GR: 1. Εάν υπάρχει σύγκρουση με τη ράβδο επέκτασης, κόψτε ένα μέρος εδώ. 2. Μην χρησιμοποιείτε την τρύπα διάτρησης εάν υπάρχει σύγκρουση με τη ράβδο επέκτασης.
 IE: 1. Má tá sé i gcoinbhleacht leis an tslat síneadh, gearr amach cuid anseo. 2. Ná húsáid an poll druileála má tá sé i gcoinbhleacht leis an tslat síneadh.
 NL: 1. Als het in conflict is met de verlengstang, snijd hier een deel uit. 2. Gebruik het boorgat niet als het in conflict is met de verlengstang.
 IT: 1. Se è in conflitto con l'asta di estensione, tagliare una parte qui. 2. Non utilizzare il foro di perforazione se è in conflitto con l'asta di estensione.
 ES: 1. Si entra en conflicto con la barra de extensión, corte una parte aquí. 2. No utilice el agujero de perforación si entra en conflicto con la barra de extensión.
 PT: 1. Se estiver em conflito com a haste de extensão, corte uma parte aqui. 2. Não use o furo se estiver em conflito com a haste de extensão.
 MT: 1. Jekk ikun f'kunflitt mal-virga ta' estensjoni, aqta' parti hawn. 2. Tghamilx użu mill-toqba jekk ikun f'kunflitt mal-virga ta' estensjoni.

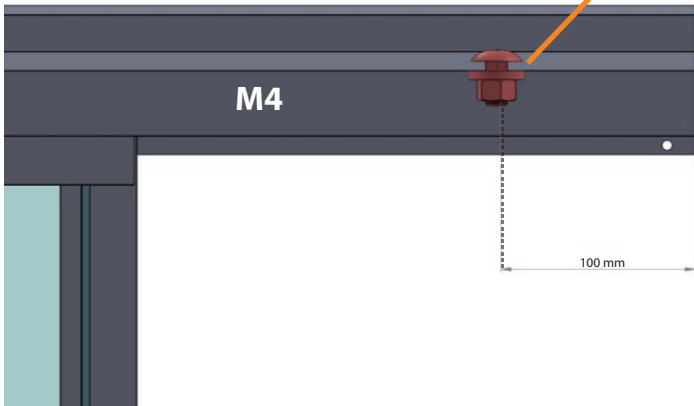
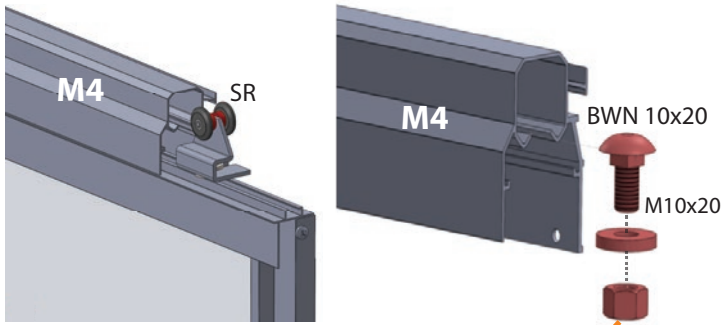

Insert doors into door profile and add stoppers

SE: Sätt in dörrarna i dörrprofilen och lägg till stoppare
NO: Sett inn dørene i dørprofilen og legg til stoppere
DK: Indsæt dørene i dørprofilen og tilføj stoppere
FI: Aseta ovet oven profiiliin ja lisää pysäyttimet
DE: Setze die Türen in das Türprofil ein und füge Stopper hinzu
FR: Insérez les portes dans le profil de porte et ajoutez des butées
LV: Ievietojiet durvis durvju profilā un pievienojiet stopperus
EE: Sisesta ukseid ukseprofiili ja lisa stopperid
LT: Įdėkite duris į durų profilį ir pridėkite stabdiklius
PL: Wstaw drzwi do profilu drzwiowego i dodaj stopery
CZ: Vložte dveře do profilu dveří a přidejte zářezky
SK: Vložte dvere do dverového profilu a pridajte zářezky
HU: Helyezze be az ajtókat az ajtóprofilba, és adjon hozzá ütközőket

RO: Introduceți ușile în profilul ușii și adăugați opritoare
SI: Vstavite vrata v vratni profil in dodajte zamaške
HR: Umetnite vrata u profil vrata i dodajte graničnike
BG: Поставете вратите в профила на вратата и добавете стопери
GR: Εισάγετε τις πόρτες στο προφίλ της πόρτας και προσθέστε στοπ
IE: Cuir na doirse isteach sa phróifil dorais agus cuir stadóirí leis
NL: Plaats de deuren in het deurprofiel en voeg stoppers toe
IT: Inserisci le porte nel profilo della porta e aggiungi fermi
ES: Inserta las puertas en el perfil de la puerta y añade topes
PT: Insira as portas no perfil da porta e adicione batentes
MT: Daħhal il-biben fil-profil tal-bieb u zid l-istoppers

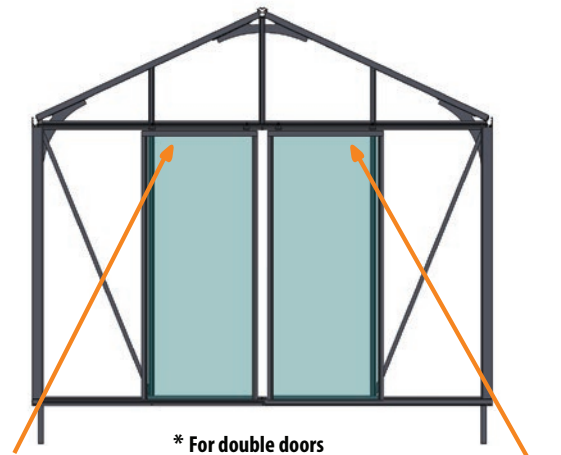

* For double doors

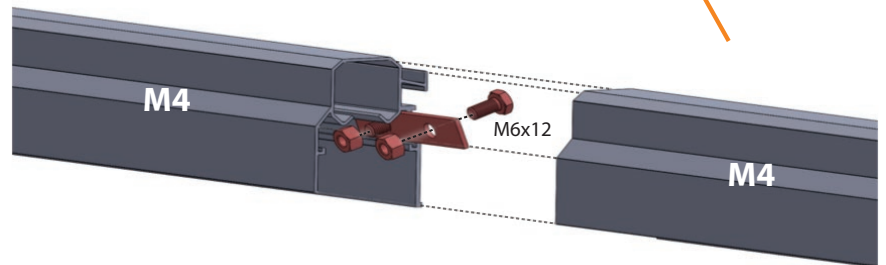

*
SE: För dubbeldörrar
NO: For doble dører
DK: Til dobbeltdøre
FI: Kaksinkertaisille oville
DE: Für Doppeltüren
FR: Pour portes doubles
LV: Dubultdurvīm
EE: Kahepoolsetele ustele
LT: Dviguboms durimis
PL: Dla podwójnych drzwi
CZ: Pro dvojité dveře
SK: Pre dvojité dvere

HU: Dupla ajtókhöz
RO: Pentru uși duble
SI: Za dvojna vrata
HR: Za dvokrilna vrata
BG: За двойни врати
GR: Για διπλές πόρτες
IE: Le haghaidh doirse dúbailte
NL: Voor dubbele deuren
IT: Per porte doppie
ES: Para puertas dobles
PT: Para portas duplas
MT: Għal bibien doppji

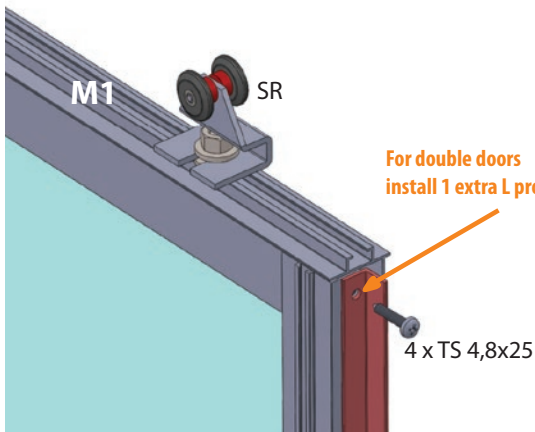
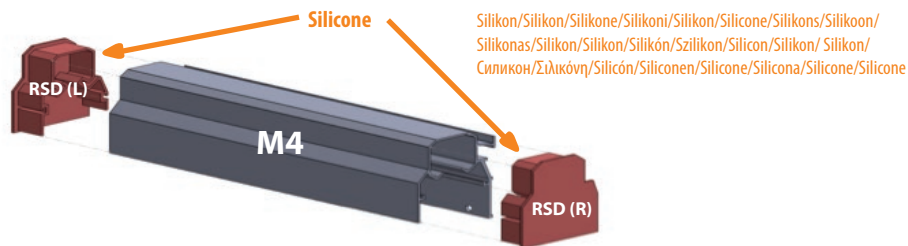

For double doors
 install 1 extra L profile

SE: För dubbeldörrar, installera 1 extra L-profil
NO: For doble dører, installer 1 ekstra L-profil
DK: Til dobbeltdøre, installer 1 ekstra L-profil
FI: Kaksinkertaisille oville asenna 1 lisä L-profiili
DE: Für Doppeltüren installiere 1 zusätzliches L-Profil
FR: Pour portes doubles, installez 1 profilé en L supplémentaire
LV: Dubultdurvīm uzstādiēt 1 papildu L profilu
EE: Kahepoolsetele ustele paigalda 1 lisaks L-profiil
LT: Dviguboms durimis sumontuokite 1 papildomą L profilį
PL: Dla podwójnych drzwi zamontuj 1 dodatkowy profil L
CZ: Pro dvojité dveře nainstalujte 1 extra L-profil
SK: Pre dvojité dvere nainstalujte 1 extra L-profil

HU: Dupla ajtókhöz szereljen fel 1 extra L-profil
RO: Pentru uși duble, instalați 1 profil L suplimentar
SI: Za dvojna vrata namestite 1 dodatni L-profil
HR: Za dvokrilna vrata instalirajte 1 dodatni L-profil
BG: За двойни врати монтирайте 1 допълнителен L-профил
GR: Για διπλές πόρτες εγκαταστήστε 1 επιπλέον προφίλ L
IE: Le haghaidh doirse dúbailte, suiteáil 1 próifíl L breise
NL: Voor dubbele deuren installeer 1 extra L-profiel
IT: Per porte doppie installare 1 profilo a L extra
ES: Para puertas dobles, instala 1 perfil en L adicional
PT: Para portas duplas, instale 1 perfil L extra
MT: Għal bibien doppji, installa 1 profil L żejjed

Window Crossbars (Optional)

Fönsterspröjs (valgfritt)/Vindussprosser (valgfritt)/Vinduessprosser (valgfritt)/Ikkunaristikot (valinnainen)/Fensterprossen (optional)/Croisillons de fenêtre (optionnel)/Logu šķērslatas (pēc izvēles)/Akna ristlatid (valikuline)/Lango skersiniai (pasirinktinai)/Szprosy okienne (opcjonalne)/Okenní příčky (volitelné)/Okenné priečky (voliteľné)/Ablak osztólécek (opcionális)/Traverse de fereastră (optional)/Okenske prečke (neobvezno)/Prozorske prečke (opcionalno)/Прозоречни пречки (по избор)/Σταυροδοκίδες παραθύρου (προαιρετικό)/Crosráillí fuinneoige (roghnach)/Raamroedes (optioneel)/Traversine della finestra (opzionale)/Barrotes de ventana (opcional)/Travessas da janela (opcional)/Gradilji tat-tieqa (fakultattiv)

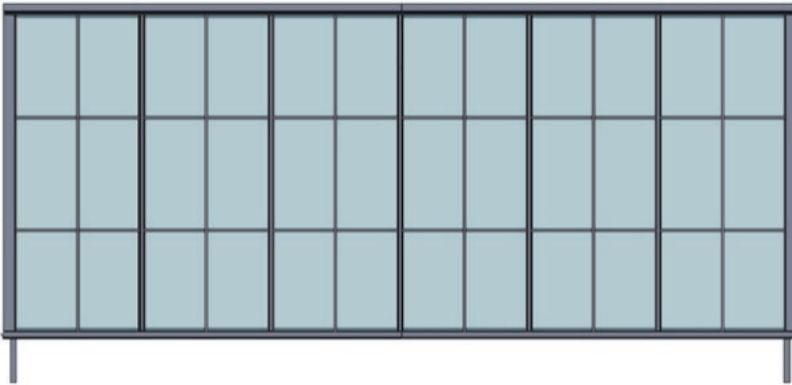
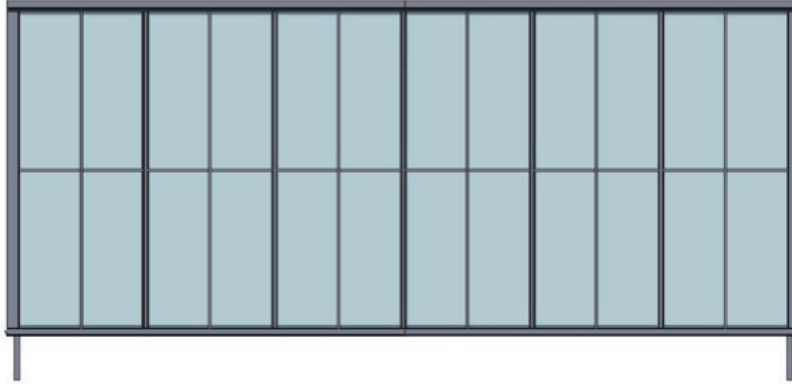

Glue to the window

SE: Limma på fönstret
 NO: Lim til vinduet
 DK: Lim på vinduet
 FI: Liimaa ikkunaan
 DE: Klebe am Fenster fest
 FR: Collez sur la fenêtre
 LV: Limējiet pie loga
 EE: Liimi aknale
 LT: Klijuoti prie lango
 PL: Przyklej do okna
 CZ: Přilepte na okno
 SK: Prilepte na okno
 HU: Ragaszd az ablakra
 RO: Lipiți pe fereastră
 SI: Prilepite na okno
 HR: Zalijepite na prozor
 BG: Залепете върху прозореца
 GR: Κολλήστε στο παράθυρο
 IE: Greamaigh don fhuinneog
 NL: Lijm op het raam
 IT: Incolla alla finestra
 ES: Pega a la ventana
 PT: Cole na janela
 MT: Wahhal mat-tieqa

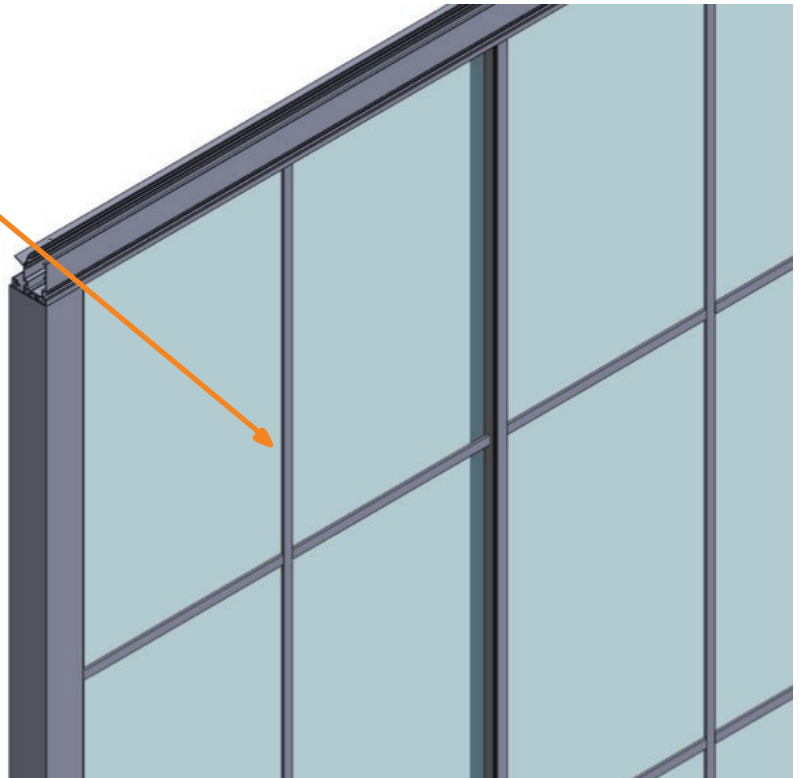

ACCESSORY MOUNTS

1. Insert the special screw into the profile

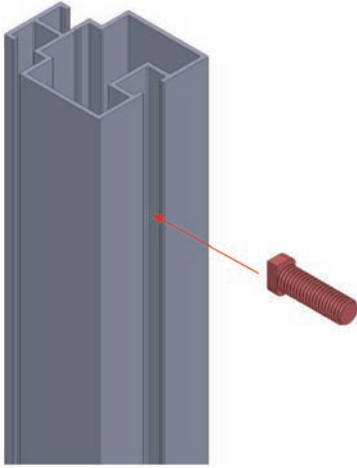

2. Turn it 90°

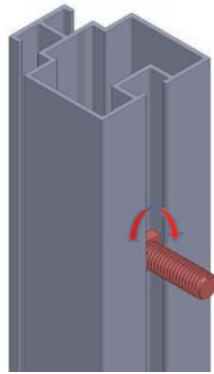

3. Attach the accessory and secure it with a nut

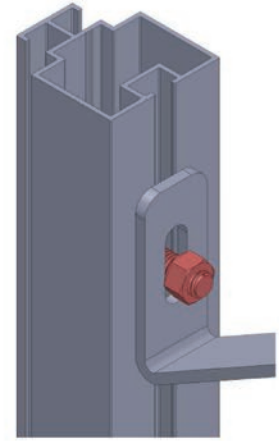

SE: 1. Sätt in specialskruven i profilen / 2. Vrid den 90° / 3. Fäst tillbehöret och säkra det med en mutter

NO: 1. Sett den spesielle skruen inn i profilen / 2. Drei den 90° / 3. Fest tilbehøret og sikre det med en mutter

DK: 1. Indsæt specialskruen i profilen / 2. Drej den 90° / 3. Fastgør tilbehøret og spænd det med en møtrik

FI: 1. Aseta erikoisruuvi profiiliin / 2. Käännä sitä 90° / 3. Kiinnitä lisävaruste ja varmista se mutterilla

DE: 1. Setzen Sie die Spezialschraube in das Profil ein / 2. Drehen Sie sie um 90° / 3. Befestigen Sie das Zubehör und sichern Sie es mit einer Mutter

FR: 1. Insérez la vis spéciale dans le profil / 2. Tournez-la de 90° / 3. Fixez l'accessoire et sécurisez-le avec un écrou

LV: 1. Ievietojiet speciālo skrūvi profilā / 2. Pagrieziet to par 90° / 3. Piestipriniet piederumu un nostipriniet to ar uzgriezni

EE: 1. Sisestage spetsiaalne kruvi profili / 2. Pöörake seda 90° / 3. Kinnitage tarvik ja fikseerige see mutriga

LT: 1. Įstatykite specialų varžtą į profilį / 2. Pasukite jį 90° / 3. Pritvirtinkite priedą ir pritvirtinkite jį varžle

PL: 1. Włóż specjalną śrubę do profilu / 2. Obróć ją o 90° / 3. Przymocuj akcesorium i zabezpiecz je nakrętką

CZ: 1. Vložte speciální šroub do profilu / 2. Otočte jej o 90° / 3. Pripevňte příslušenství a zajistěte jej maticí

SK: 1. Vložte špeciálnu skrutku do profilu / 2. Otočte ju o 90° / 3. Pripevnite príslušenstvo a zaistite ho maticou

HU: 1. Helyezze a speciális csavart a profilba / 2. Fordítsa el 90°-kal / 3. Rögzítse a tartozékot, és biztosítsa anyával

RO: 1. Introduceți șurubul special în profil / 2. Rotiți-l la 90° / 3. Atașați accesoriul și fixați-l cu o piuliță

SI: 1. Vstavite poseben vijak v profil / 2. Obrnite ga za 90° / 3. Pritrdite dodatek in ga zavarujte z matico

HR: 1. Umetnite poseban vijak u profil / 2. Okrenite ga za 90° / 3. Pričvrstite dodatak i osigurajte ga maticom

BG: 1. Поставете специалния винт в профила / 2. Завъртете го на 90° / 3. Прикрепете аксесоара и го закрепете с гайка

GR: 1. Τοποθετήστε την ειδική βίδα στο προφίλ / 2. Περιστρέψτε τη κατά 90° / 3. Στερεώστε το εξάρτημα και ασφαλίστε το με παξιμάδι

IE: 1. Cuir an scriú speisialta isteach sa phróifíl / 2. Cas é 90° / 3. Ceangail an gabhál as agus daingnigh é le cnó

NL: 1. Plaats de speciale schroef in het profiel / 2. Draai hem 90° / 3. Bevestig het accessoire en zet het vast met een moer

IT: 1. Inserire la vite speciale nel profilo / 2. Ruotarla di 90° / 3. Fissare l'accessorio e bloccarlo con un dado

ES: 1. Inserte el tornillo especial en el perfil / 2. Gírelo 90° / 3. Coloque el accesorio y fíjelo con una tuerca

PT: 1. Insira o parafuso especial no perfil / 2. Rode-o 90° / 3. Fixe o acessório e prenda-o com uma porca

MT: 1. Daħħal il-vit speċjali fil-profil / 2. Dawwaru 90° / 3. Waħħal l-aċċessorju u ssikkah b'giewż

EN**WIND WARNING**

The manufacturer assumes no responsibility for damage caused by strong winds or storms. The structure must be secured according to the fastening options specified in the assembly instructions. During storms, all doors and windows must be closed.

SNOW WARNING

Snow must be removed regularly from the roof. Excess snow load may cause structural failure. Damage caused by snow overload is not covered by warranty.

DK**VINDADVARSEL**

Producenten påtager sig intet ansvar for skader forårsaget af kraftig vind eller storm.

Konstruktionen skal sikres i henhold til de fastgørelsesmuligheder, der er angivet i monteringsvejledningen.

Under storm skal alle døre og vinduer være lukkede.

SNEADVARSEL

Sne skal fjernes regelmæssigt fra taget.

For stor snelast kan medføre konstruktionssvigt.

Skader forårsaget af for stor snelast er ikke dækket af garantien.

FR**AVERTISSEMENT VENT**

Le fabricant décline toute responsabilité pour les dommages causés par des vents forts ou des tempêtes.

La structure doit être fixée conformément aux options de fixation indiquées dans les instructions de montage.

Pendant les tempêtes, toutes les portes et fenêtres doivent être fermées.

AVERTISSEMENT NEIGE

La neige doit être retirée régulièrement du toit.

Une charge de neige excessive peut entraîner une défaillance de la structure.

Les dommages causés par une surcharge de neige ne sont pas couverts par la garantie.

LT**ĮSPĖJIMAS DĖL VĖJO**

Gamintojas neprisiima atsakomybės už žalą, kurią sukėlė stiprus vėjas ar audra.

Konstrukcija turi būti pritvirtinta pagal montavimo instrukcijoje nurodytus tvirtinimo būdus.

Per audrą visos durys ir langai turi būti uždaryti.

ĮSPĖJIMAS DĖL SNIEGO

Sniegą nuo stogo reikia reguliariai nuvalyti.

Per didelę sniego apkrovą gali sukelti konstrukcijos pažeidimą.

Sniego perkrovos sukelta žala nėra dengiama garantijos.

SE**VINDVARNING**

Tillverkaren tar inget ansvar för skador som orsakas av starka vindar eller stormar.

Konstruktionen måste säkras enligt de fästalternativ som anges i monteringsanvisningen.

Under stormar måste alla dörrar och fönster vara stängda.

SNÖVARNING

Snö måste regelbundet avlägsnas från taket.

För stor snöbelastning kan orsaka konstruktionsskador.

Skador som orsakas av för stor snöbelastning omfattas inte av garantin.

FI**TUULIVAROITUS**

Valmistaja ei vastaa voimakkaan tuulen tai myrskyn aiheuttamista vahingoista.

Rakenne on kiinnitettävä asennusohjeissa määriteltujen kiinnitysvaihtoehtojen mukaisesti.

Myrskyn aikana kaikkien ovien ja ikkunoiden on oltava suljettuina.

LUMIVAROITUS

Lumi on poistettava katolta säännöllisesti.

Liiallinen lumikuorma voi aiheuttaa rakenteen vaurioitumisen.

Lumikuorman aiheuttamat vauriot eivät kuulu takuun piiriin.

LV**BRĪDINĀJUMS PAR VĒJU**

Ražotājs neuzņemas atbildību par bojājumiem, ko izraisījis stiprs vējš vai vētra.

Konstrukcija jānostiprina saskaņā ar montāžas instrukcijā norādītajām stiprināšanas iespējām.

Vētras laikā visām durvīm un logiem jābūt aizvērtiem.

BRĪDINĀJUMS PAR SNIEGU

Sniegš no jumta jānotīra regulāri.

Pārmērīga sniega slodze var izraisīt konstrukcijas bojājumus.

Uz bojājumiem, ko izraisījis pārmērīga sniega slodze, garantija neattiecas.

PL**OSTRZEŻENIE PRZED WIATREM**

Producent nie ponosi odpowiedzialności za szkody spowodowane silnym wiatrem lub burzą.

Konstrukcja musi być zabezpieczona zgodnie z opcjami mocowania określonymi w instrukcji montażu.

Podczas burzy wszystkie drzwi i okna muszą być zamknięte.

OSTRZEŻENIE DOTYCZĄCE ŚNIEGU

Śnieg należy regularnie usuwać z dachu.

Nadmierne obciążenie śniegiem może spowodować uszkodzenie konstrukcji.

Uszkodzenia spowodowane nadmiernym obciążeniem śniegiem nie są objęte gwarancją.

NO**VINDVARSEL**

Produsenten påtar seg ikke ansvar for skader forårsaket av sterk vind eller storm.

Konstruksjonen må sikres i henhold til festemulighetene som er angitt i monteringsanvisningen.

Under storm må alle dører og vinduer holdes lukket.

SNØVARSEL

Snø må fjernes regelmessig fra taket.

For stor snøbelastning kan føre til strukturell svikt.

Skader forårsaket av for stor snøbelastning dekkes ikke av garantien.

DE**WINDWARNUNG**

Der Hersteller übernimmt keine Verantwortung für Schäden, die durch starken Wind oder Sturm verursacht werden.

Die Konstruktion muss gemäß den in der Montageanleitung angegebenen Befestigungsmöglichkeiten gesichert werden.

Während eines Sturms müssen alle Türen und Fenster geschlossen sein.

SCHNEEWARNUNG

Schnee muss regelmäßig vom Dach entfernt werden.

Eine zu hohe Schneelast kann zu einem strukturellen Versagen führen.

Schäden durch Schneelast sind nicht von der Garantie abgedeckt.

EE**TUULEHOIATUS**

Tootja ei vastuta tugevast tuulest või tormist põhjustatud kahjustuste eest.

Konstruksioon tuleb kinnitada vastavalt paigaldusjuhendis toodud kinnitusvõimalustele.

Tormi ajal peavad kõik ukсед ja aknad olema suletud.

LUMEHOIATUS

Lumi tuleb katuselt regulaarselt eemaldada.

Liigne lumekoormus võib põhjustada konstruktsiooni purunemise.

Lumekoormusest põhjustatud kahjustused ei kuulu garantii alla.

CZ**UPOZORNĚNÍ NA VÍTR**

Výrobce nenese odpovědnost za škody způsobené silným větrem nebo bouří.

Konstrukce musí být zajištěna podle možností upevnění uvedených v montážním návodu.

Během bouře musí být všechny dveře a okna zavřené.

UPOZORNĚNÍ NA SNÍH

Sníh musí být ze střechy pravidelně odstraňován.

Nadměrné zatížení sněhem může způsobit porušení konstrukce.

Na škody způsobené nadměrným zatížením sněhem se záruka nevztahuje.

SK

UPOZORNENIE NA VIETOR

Výrobca nenesie zodpovednosť za škody spôsobené silným vetrom alebo búrkou.

Konštrukcia musí byť zabezpečená podľa možnosti upevnenia uvedených v montážnom návode.

Počas búrky musia byť všetky dvere a okná zatvorené.

UPOZORNENIE NA SNEH

Sneh sa musí zo strechy pravidelne odstraňovať.

Nadmerné zaťaženie snehom môže spôsobiť porušenie konštrukcie.

Na škody spôsobené nadmerným zaťažením snehom sa záruka nevzťahuje.

SI

OPOZORILO GLEDE VETRA

Proizvajalec ne prevzema odgovornosti za škodo,

povzročeno zaradi močnega vetra ali neurja.

Konstrukcija mora biti pritrjena v skladu z možnostmi pritrditve, navedenimi v navodilih za montažo.

Med neurjem morajo biti vsa vrata in okna zaprta.

OPOZORILO GLEDE SNEGA

Sneg je treba redno odstranjevati s strehe.

Prekomerna snežna obremenitev lahko povzroči porušitev konstrukcije.

Škoda, povzročena zaradi prekomerne snežne obremenitve, ni krita z garancijo.

GR

ΠΡΟΕΙΔΟΠΟΙΗΣΗ ΑΝΕΜΟΥ

Ο κατασκευαστής δεν φέρει καμία ευθύνη για ζημιές που προκαλούνται από ισχυρούς ανέμους ή καταιγίδες.

Η κατασκευή πρέπει να ασφαλιζέται σύμφωνα με τις επιλογές στερέωσης που αναφέρονται στις οδηγίες συναρμολόγησης.

Κατά τη διάρκεια καταιγίδων, όλες οι πόρτες και τα παράθυρα πρέπει να παραμένουν κλειστά.

ΠΡΟΕΙΔΟΠΟΙΗΣΗ ΧΙΟΝΙΟΥ

Το χιόνι πρέπει να απομακρύνεται τακτικά από τη στέγη.

Το υπερβολικό φορτίο χιονιού μπορεί να προκαλέσει αστοχία της κατασκευής.

Ζημιές που προκαλούνται από υπερβολικό φορτίο χιονιού δεν καλύπτονται από την εγγύηση.

IT

AVVERTENZA VENTO

Il produttore non si assume alcuna responsabilità per danni causati da forti venti o tempeste.

La struttura deve essere fissata secondo le opzioni di ancoraggio specificate nelle istruzioni di montaggio.

Durante le tempeste, tutte le porte e le finestre devono rimanere chiuse.

AVVERTENZA NEVE

La neve deve essere rimossa regolarmente dal tetto.

Un carico eccessivo di neve può causare il cedimento della struttura.

I danni causati da un sovraccarico di neve non sono coperti dalla garanzia.

HU

SZÉLRE VONATKOZÓ FIGYELMEZTETÉS

A gyártó nem vállal felelősséget az erős szél vagy vihar okozta károkért.

A szerkezetet a szerelési útmutatóban megadott rögzítési lehetőségek szerint kell rögzíteni.

Vihar idején minden ajtót és ablakot zárva kell tartani.

HÓTERHELÉSI FIGYELMEZTETÉS

A havat rendszeresen el kell távolítani a tetőről.

A túlzott hóterhelés a szerkezet meghibásodását okozhatja.

A túlzott hóterhelés okozta károkra a garancia nem terjed ki.

HR

OPOZORENJE NA VJETAR

Proizvođač ne preuzima odgovornost za štetu uzrokovanu jakim vjetrom ili olujom.

Konstrukcija mora biti osigurana prema mogućnostima pričvršćivanja navedenima u uputama za montažu.

Tijekom oluje sva vrata i prozori moraju biti zatvoreni.

OPOZORENJE NA SNIJEG

Snijeg se mora redovito uklanjati s krova.

Prekomjerno opterećenje snijegom može uzrokovati urušavanje konstrukcije.

Šteta uzrokovana prekomjernim opterećenjem snijegom nije pokrivena jamstvom.

IE

RABHADH GAOITHE

Ní ghlacann an monaróir aon fhreagracht as damáiste a tharlaíonn de bharr gaotha láidre nó stoirmeacha.

Ní mór an struchtúr a dhaingniú de réir na roghanna ceangail atá sonraithe sna treoracha tionóil.

Le linn stoirmeacha, ní mór gach doras agus fuinneog a bheith dúnta.

RABHADH SNEACHTA

Ní mór sneachta a bhaint den díon go rialta.

D'fhéadfadh teip struchtúrach a bheith mar thoradh ar ualach iomarcach sneachta.

Ní chumhdaítear damáiste de bharr ró-uailigh sneachta faoin bharántas.

ES

ADVERTENCIA SOBRE EL VIENTO

El fabricante no asume ninguna responsabilidad por daños causados por vientos fuertes o tormentas.

La estructura debe asegurarse de acuerdo con las opciones de fijación especificadas en las instrucciones de montaje.

Durante las tormentas, todas las puertas y ventanas deben permanecer cerradas.

ADVERTENCIA SOBRE LA NIEVE

La nieve debe retirarse regularmente del tejado.

Una carga excesiva de nieve puede provocar el fallo estructural.

Los daños causados por una sobrecarga de nieve no están cubiertos por la garantía.

RO

AVERTISMENT PRIVIND VÂNTUL

Producătorul nu își asumă răspunderea pentru daunele cauzate de vânturi puternice sau furtuni.

Structura trebuie fixată conform opțiunilor de prindere specificate în instrucțiunile de montaj.

În timpul furtunilor, toate ușile și ferestrele trebuie să fie închise.

AVERTISMENT PRIVIND ZĂPADA

Zăpada trebuie îndepărtată regulat de pe acoperiș.

O încărcare excesivă cu zăpadă poate provoca cedarea structurii.

Daunele cauzate de suprasarcina de zăpadă nu sunt acoperite de garanție.

BG

ПРЕДУПРЕЖДЕНИЕ ЗА ВЯТЪР

Производителят не носи отговорност за щети, причинени от силен вятър или буря.

Конструкцията трябва да бъде закрепена съгласно опциите за закрепване, посочени в инструкциите за монтаж.

По време на буря всички врати и прозорци трябва да бъдат затворени.

ПРЕДУПРЕЖДЕНИЕ ЗА СНЯГ

Снегът трябва да се отстранява редовно от покрива.

Прекомерното натоварване от сняг може да доведе до повреда на конструкцията.

Щетите, причинени от прекомерно натоварване от сняг, не се покриват от гаранцията.

NL

WINDWAARSCHUWING

De fabrikant aanvaardt geen verantwoordelijkheid voor schade veroorzaakt door harde wind of storm.

De constructie moet worden gezekeerd volgens de bevestigingsmogelijkheden die in de montagehandleiding zijn gespecificeerd.

Tijdens storm moeten alle deuren en ramen gesloten zijn.

SNEEUWWAARSCHUWING

Sneeuw moet regelmatig van het dak worden verwijderd.

Overmatige sneeuwbelasting kan leiden tot structureel falen.

Schade veroorzaakt door overmatige sneeuwbelasting valt niet onder de garantie.

PT

AVISO DE VENTO

O fabricante não assume qualquer responsabilidade por danos causados por ventos fortes ou tempestades.

A estrutura deve ser fixada de acordo com as opções de fixação especificadas nas instruções de montagem.

Durante tempestades, todas as portas e janelas devem permanecer fechadas.

AVISO DE NEVE

A neve deve ser removida regularmente do telhado.

Uma carga excessiva de neve pode causar falha estrutural.

Os danos causados por sobrecarga de neve não são cobertos pela garantia.

MT

TWISSIJA DWAR IR-RIH

Il-manifattur ma jerfa' l-ebda responsabbiltà għal ħsarat ikkawżati minn riħ qawwi jew maltempati.

L-istruttura għandha tkun imwaħħla skont l-għazliet ta' twaħħil speċifiki fl-istruzzjonijiet tal-immuntar.

Matul il-maltempati, il-bibien u t-twieqi kollha għandhom jibqgħu magħluqa.

TWISSIJA DWAR IS-SILĠ

Is-silġ għandu jitneħħa regolarment mis-saqaf.

Tagħbija eċċessiva ta' silġ tista' tikkawża ħsara strutturali.

Ħsarat ikkawżati minn tagħbija żejda ta' silġ mhumiex koperti mill-garanzija.

